

Руководство пользователя  
Пайдаланушы нұсқаулығы

HD90-A2979  
HD90-A2979S  
Сушильная машина  
Кептіргіш

RU, KZ

**Haier**

## Благодарим Вас за приобретение продукции Haier.

Внимательно прочтите инструкции перед использованием этого прибора. Инструкции содержат важную информацию, которая поможет вам максимально эффективно использовать прибор и гарантировать безопасную и правильную установку, использование и обслуживание.

Храните это руководство в легкодоступном месте, чтобы вы всегда могли им воспользоваться для безопасного и правильного использования прибора.

Если вы продаете прибор, отдаете или оставляете другому владельцу при переезде, обязательно передайте это руководство, чтобы новый владелец мог ознакомиться с прибором и предупреждениями по технике безопасности.

### Условные обозначения



**Предупреждение!** – Важная информация по технике безопасности



Общая информация и советы



Экологическая информация



Прочтите инструкцию

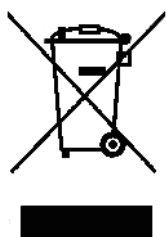

### Утилизация

Помогите защитить окружающую среду и здоровье людей. Утилизируйте упаковку в подходящие контейнеры для переработки. Помогите перерабатывать отходы электрического и электронного оборудования. Не выбрасывайте приборы, отмеченные этим символом, вместе с бытовыми отходами. Передайте изделие на местное предприятие по переработке вторсырья или обратитесь в муниципальное управление.



### ПРЕДУПРЕЖДЕНИЕ!

#### Опасность травмы или удушья!

Отсоедините прибор от электросети. Отрежьте сетевой кабель и утилизируйте его. Снимите дверную защелку, чтобы дети и домашние животные не могли закрыться в приборе.



### ПРЕДУПРЕЖДЕНИЕ!

Запрещается питать прибор от внешнего переключающего устройства, такого как таймер, или подключать к цепи, которая регулярно включается и выключается коммунальным предприятием.

Информация по технике безопасности .....	4
Предусмотренное применение.....	7
Описание изделия .....	8
Панель управления.....	9
Программы .....	12
Потребление.....	13
Предложения и советы .....	14
Ежедневное применение.....	16
Уход и очистка .....	20
Поиск и устранение неисправностей.....	22
Установка .....	24
Технические характеристики .....	26
Обслуживание клиентов .....	28



## **ПРЕДУПРЕЖДЕНИЕ!**

### **Перед первым использованием**

- ▶ Убедитесь, что упаковка не повреждена.
- ▶ Удалите всю упаковку и храните ее в недоступном для детей месте.
- ▶ Всегда переносите прибор как минимум вдвоем, так как он тяжелый.

### **Ежедневное применение**

- ▶ Использование данного прибора допускается детьми в возрасте от 8 лет и старше, а также лицами с ограниченными физическими, сенсорными или умственными способностями или с недостатком опыта и знаний; при условии, что им был предоставлен надлежащий надзор или инструкция относительно того, как использовать прибор безопасным образом и понимать связанные с ним опасности.
- ▶ Не подпускайте детей младше 3 лет к прибору, если они не находятся под постоянным присмотром.
- ▶ Детям запрещается играть с прибором.
- ▶ Убедитесь, что комната сухая и хорошо проветривается. Температура окружающей среды должна быть от 5 °C до 35 °C.
- ▶ Не закрывайте вентиляционные отверстия в основании ковром или подобными предметами.
- ▶ Следите за тем, чтобы вокруг сушильной машины не было пыли и ворса.
- ▶ Перед использованием убедитесь, что внутри прибора находится только белье, а не домашние животные или дети.
- ▶ Прикасайтесь к сетевой вилке только сухими руками и не прикасайтесь к прибору и не пользуйтесь им, если вы босиком или у вас мокрые или влажные руки или ноги.
- ▶ Только сухой текстиль, стираемый в воде.
- ▶ Убедитесь, что загрузка не превышает номинальную.
- ▶ Выньте все из карманов, например зажигалки и спички.
- ▶ Используйте кондиционеры для ткани или аналогичные продукты, указанные на упаковке производителя.
- ▶ Запрещается использовать или хранить легковоспламеняющиеся аэрозоли или горючие газы в непосредственной близости от устройства.
- ▶ Не ставьте на прибор тяжелые предметы, источники тепла или влаги.
- ▶ Отключая прибор от сети, держитесь за вилку, а не за кабель.
- ▶ Не касайтесь задней стенки и барабана во время работы; они горячие.



## **ПРЕДУПРЕЖДЕНИЕ!**

### **Ежедневное применение**

- ▶ Не сушите в приборе следующие предметы:
  - ▶ Нестиранные вещи.
  - ▶ Предметы, загрязненные легковоспламеняющимися веществами, такими как растительное масло, ацетон, спирт, бензин, газолин, керосин, пятновыводители, скипидар, воск, средства для удаления воска или другие химическими веществами. Пары могут вызвать пожар или взрыв. Эти вещи всегда необходимо стирать вручную в горячей воде с дополнительным количеством моющего средства, а затем сушить на открытом воздухе перед сушкой в приборе.
  - ▶ Вещи, содержащие набивку или наполнитель (например, подушки, куртки), так как наполнитель может вылезти наружу с риском воспламенения в сушилке (за исключением вещей, которые содержат разрешающие сушку символы на этикетке).
  - ▶ Такие материалы, как пористая резина (латексная пенорезина), шапочки для душа, водонепроницаемые текстильные вещи, прорезиненные изделия и предметы одежды или подушки, оснащенные прокладками из пенорезины, не следует сушить в машине (за исключением вещей, которые содержат разрешающие сушку символы на этикетке).
  - ▶ Не сушите поврежденную или порванную одежду, содержащую подкладку или наполнитель.
- ▶ Запрещается пить конденсированную воду.
- ▶ Не используйте прибор без установленного фильтра для ворса или фильтра конденсатора или с поврежденным фильтром.
- ▶ Обратите внимание, что последняя часть цикла сушки происходит без нагрева (цикл охлаждения), чтобы одежда оставалась при такой температуре, которая не повреждает ее.
- ▶ Не оставляйте прибор без присмотра во время работы, даже в течение небольшого времени. Если предполагается долгое отсутствие, цикл сушки необходимо прервать, выключив прибор и отсоединив его от сети.
- ▶ Никогда не останавливайте барабанную сушилку перед окончанием цикла сушки, или все предметы должны быть быстро извлечены и распределены так, чтобы тепло рассеялось.
- ▶ Выключайте прибор после каждой программы сушки для экономии электроэнергии и в целях безопасности.

### **Техническое обслуживание / чистка**

- ▶ Убедитесь, что дети находятся под присмотром, если они проводят чистку и техническое обслуживание.
- ▶ Перед проведением любого текущего обслуживания, отключите прибор от электросети.



## **ПРЕДУПРЕЖДЕНИЕ!**

### **Техническое обслуживание / чистка**

- ▶ Очищайте фильтр для ворса и фильтр конденсатора после каждого выполнения программы (см. УХОД И ЧИСТКА).
- ▶ Не используйте водяную пыль или пар для чистки прибора.
- ▶ Не используйте промышленные химикаты для чистки прибора.
- ▶ Во избежание опасности, заменять поврежденный шнур питания можно только персоналу производителя, его агенту по обслуживанию или лицами с аналогичной квалификацией.
- ▶ Не пытайтесь отремонтировать прибор самостоятельно. В случае потребности в ремонте, обращайтесь в нашу службу поддержки клиентов.

### **Установка**

- ▶ Обеспечьте место установки, в котором можно полностью открыть дверь. Не устанавливайте сушильную машину за запирающейся дверью, раздвижной дверью или дверью с петлями на противоположной стороне от дверцы сушильной машины, так как это ограничивает полное открытие дверцы сушильной машины.
- ▶ Устанавливайте прибор в хорошо проветриваемом сухом месте.
- ▶ Никогда не устанавливайте прибор на открытом воздухе во влажном месте или в месте, которое может быть подвержено утечке воды, например, под раковиной или рядом с ней. В случае утечки воды, отключите электропитание и дайте машине высохнуть естественным путем.
- ▶ Устанавливайте или используйте прибор только при температуре выше 5 °C.
- ▶ Не ставьте прибор прямо на ковер, рядом со стеной или мебелью.
- ▶ Не подвергайте прибор воздействию мороза, тепла или прямых солнечных лучей и не устанавливайте вблизи источников тепла (например, печей, обогревателей).
- ▶ Убедитесь, что электрическая информация на паспортной табличке соответствует источнику питания. В противном случае, обратитесь к электрику.
- ▶ Не используйте переходники с несколькими вилками и удлинительные кабели.
- ▶ Следите за тем, чтобы не повредить электрический кабель и вилку. При повреждении шнура питания его замену во избежание опасности должны производить изготовитель, сервисная служба или подобный квалифицированный персонал.
- ▶ Используйте для источника питания отдельную заземленную розетку, к которой легко получить доступ после установки. Прибор должен быть заземлен.

### Предусмотренное применение

Прибор предназначен для сушки вещей, которые были выстираны в водном растворе и имеют пометку на этикетке производителя как пригодные для сушки в барабане.

Он предназначен исключительно для домашнего использования внутри помещения. Он не предназначен для коммерческого или промышленного использования. Изменения или модификации устройства не допускаются. Использование не по назначению может привести к риску опасности и отказу от всех гарантийных обязательств и ответственности.



#### Примечание

Прибор содержит фторированный парниковый газ HFC-134a (GWP: 1430). Этот газ находится в герметичном контуре.



#### Экологически ответственное использование

- ▶ **Тщательный слив:** Отжимайте белье на максимальной скорости отжима.
- ▶ **Максимальная нагрузка:** Используйте максимальное количество вещей для загрузки в соответствии с таблицей программ, но не перегружайте сушилку. Чтобы использовать максимальную загрузку, белье, которое нужно сушить в режиме «СУШКА в ШКАФ», можно сначала слегка высушить с помощью режима «СУШКА ПОД УТЮГ». По окончании программы выньте белье, которое нужно гладить, и высушите оставшееся белье до конца.
- ▶ **Разглаживание белья:** Встряхните белье перед тем, как положить его в сушилку.
- ▶ **Избегайте излишней сушки:** Следует избегать чрезмерной сушки. Выберите правильную программу и подходящую степень сушки.
- ▶ **Добавление кондиционера необязательно:** Можно не добавлять кондиционер при стирке - после сушильной машины одежда станет мягкой и пушистой.
- ▶ **Очистка фильтров для ворса:** Очищайте фильтры для ворса после каждого цикла.
- ▶ **Вентиляция:** Убедитесь, что прибор хорошо вентилируется (см. разд. УСТАНОВКА).
- ▶ **Повторное использование конденсированной воды:** Собранный конденсат можно использовать для паровой глажки. Перед этим его следует пролить через мелкое сито или кофейный бумажный фильтр. Самые мелкие частицы будут задерживаться фильтром.



## Примечание

Из-за технических изменений и различных моделей, изображения в следующих главах могут отличаться от вашей модели.

### 3.1 Изображение прибора

Вид спереди (Рис. 3-1):

Вид сзади (Рис. 3-2):

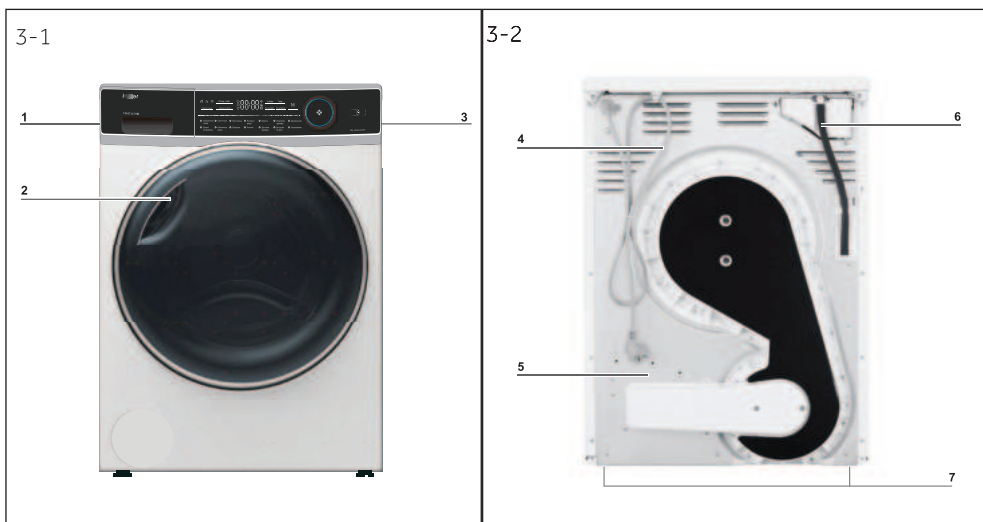

- 1 Резервуар для воды
- 2 Дверца сушильной машины
- 3 Панель управления

- 4 Кабель питания
- 5 Задняя пластина
- 6 Сливное отверстие
- 7 Регулируемые ножки

### 3.2 Комплектность

Проверьте принадлежности и литературу в соответствии с этим списком (Рис.: 3-3):

3-3

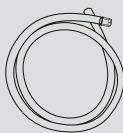

Сливной шланг

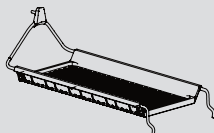

Решетка для сушки



Руководство пользователя

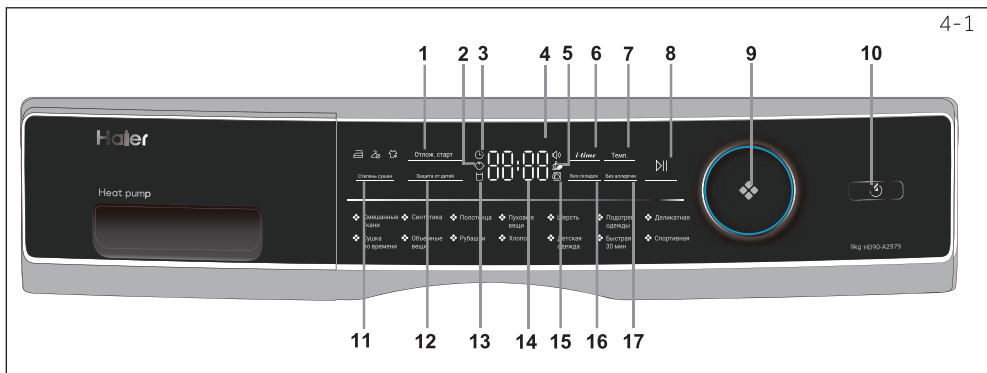

- |                                |                                 |                                  |
|--------------------------------|---------------------------------|----------------------------------|
| 1 Отложенный старт             | 7 Кнопка температуры (Темп.)    | 14 Дисплей                       |
| 2 Индикатор «Защита от детей»  | 8 Кнопка «Старт/Пауза»          | 15 Индикатор разблокировки двери |
| 3 Индикатор «Отложенный старт» | 9 Ручка выбора программ         | 16 Кнопка режима «Без складок»   |
| 4 Индикатор сигнала            | 10 Кнопка питания               | 17 Кнопка режима «Без аллергии»  |
| 5 Индикатор чистого фильтра    | 11 Кнопка «Степень сушки»       |                                  |
| 6 Кнопка времени «i-time»      | 12 Кнопка «Защита от детей»     |                                  |
|                                | 13 Индикатор пустого резервуара |                                  |

#### 4.1 Отложенный старт

Для отложенного старта нажмите кнопку, чтобы установить время (в интервале от 1 до 12 часов). Прибор должен закончить предыдущую работу, затем нажмите, чтобы начать (рис. 4-2) отложенную работу.

Отлож. старт



#### Примечание

Эта функция должна быть установлена после того, как вы завершите все настройки, в противном случае, когда вы повернете ручку или нажмете кнопку, функция будет отключена автоматически.

#### 4.2 Индикатор «Защита от детей»

Чтобы активировать функцию защиты от детей после запуска цикла, нажмите кнопку «Защита от детей» (рис. 4-3) и удерживайте ее в течение 3 секунд, пока не загорится значок индикатора. Для деактивации нажмите на кнопку еще раз на 3 секунды.

Защита от детей



#### Примечание

По окончании цикла или прекращении подачи электроэнергии функция не будет отменена автоматически.

#### 4.3 Индикатор «Отложенный старт»

При выборе программы отложенного старта (Рис. 4-4), он загорается.





## 4.4 Индикатор сигнала

Вы можете отключить сигнал по своему усмотрению. Чтобы активировать функцию сигнала после включения сушилки, нажмите кнопки ***i-time*** и Температура (Рис. 4-5) примерно на 3 секунды, пока иконка звукового сигнала не исчезнет. Для отключения, снова нажмите обе кнопки на 3 секунды, пока не раздастся звуковой сигнал.



## 4.5 Индикатор чистого фильтра

Фильтры необходимо регулярно чистить. См. разделы «Очистка фильтра для ворса» или «Очистка фильтра конденсатора» в руководстве.



## Примечание

После каждого цикла индикатор будет мигать, напоминая об очистке фильтров.



## 4.6 Кнопка времени «i-time»

При выборе программы Таймер или Отложенный старт, загорается ***i-time***. Нажмите эту кнопку, чтобы добавить или отнять время.



## 4.7 Кнопка температуры (Темп.)

Нажмите кнопку (Рис. 4-8), чтобы установить температуру сушки для некоторых программ. Дисплей показан ниже:

- { - } Высокая температура.
- { - } Средняя температура.
- { - } Низкая температура.
- { 0 0 } Холодный воздух.



## 4.8 Кнопка «Старт/Пауза»

Нажмите кнопку Старт/Пауза (Рис. 4-9), чтобы запустить цикл сушки. Нажмите кнопку еще раз, чтобы приостановить цикл сушки – индикатор начнет мигать. Нажмите кнопку еще раз, чтобы продолжить.

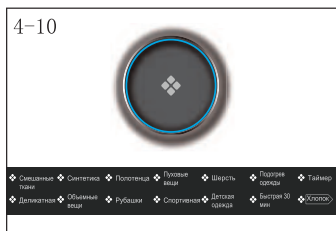

## 4.9 Ручка выбора программ

Выберите одну из 14 программ с помощью ручки (рис. 4-10). Загорается индикатор соответствующей программы. См. дополнительную информацию в разделе «Программные режимы» в руководстве.





## 4.10 Кнопка питания

Нажмите кнопку питания (рис. 4-11), чтобы включить/выключить сушильную машину.

**4.11 Кнопка «Степень сушки»**

Нажмите кнопку (Рис. 4-12), чтобы установить конечную влажность белья в конце цикла.

-  Экстра-сухое
-  Сушка в шкафу
-  Сушка под утюг

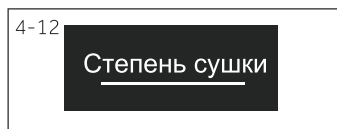
**4.12 Кнопка «Защита от детей»**

Чтобы активировать функцию защиты от детей после запуска цикла, нажмите кнопку (рис. 4-13) и удерживайте ее в течение 3 секунд, пока не загорится значок индикатора. Для деактивации нажмите на кнопку ещё раз на 3 секунды.

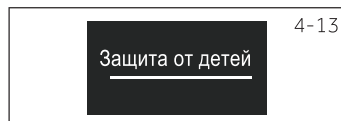
**4.13 Индикатор пустого резервуара**

Резервуар для воды должен быть слит (Рис. 4-14).

Важно: Сливайте резервуар для воды после каждого цикла сушки. См. раздел «Опорожнение резервуара для воды» в руководстве.

**4.14 Дисплей**

На дисплее отображается оставшееся время, время отложенного старта и другая сопутствующая информация.

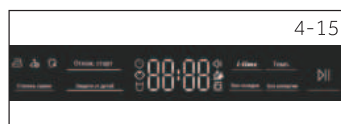
** Примечание**

Оставшееся время является отображаемым значением по умолчанию, это время будет пересчитываться в зависимости от дополнительных настроек программы и влажности белья.

**4.15 Индикатор разблокировки дверцы**

Если дверца открыта, загорится этот индикатор (рис. 4-16).

**4.16 Функция «Без складок»**

Для некоторых программ сушки может быть использована функция «Без складок», которая применяется к ним по умолчанию.

Если Вы хотите отключить эту функцию, пожалуйста, нажмите на соответствующее поле на дисплее.

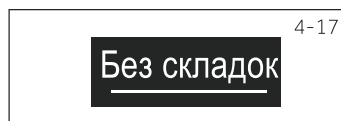
** Примечание**

Время по умолчанию составляет 1 час.

**4.17 Режим «Без аллергии»**

При выборе режима «Без аллергии», исходная установленная программа автоматически изменится на самую высокую степень сушки, а температура – на самую высокую температуру. Когда программа подойдет до конца, продолжайте сушку в течение 1,5 часов.

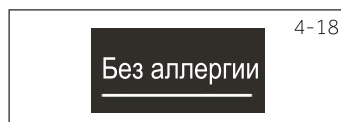

Программа	Степень сушки	Белье	Макс. нагрузка, кг
<b>Смешанные ткани</b>	Экстра-сухое	Тяжелые ткани, требующие дополнительной сушки	6
<b>Синтетика</b>	Сушка в шкаф	Синтетические ткани	4,5
<b>Полотенца</b>	Экстра-сухое	Полотенца	6
<b>Пуховые вещи</b>	/	Вещи, содержащие перо	1
<b>Шерсть</b>	/	Шерстяные ткани	3
<b>Подогрев одежды</b>	/	Подогрев сухих вещей	4
<b>Сушка по времени</b>	/	Цикл сушки с пользовательской настройкой времени	–
<b>Деликатная</b>	Сушка в шкаф	Нижнее белье	2
<b>Объемные вещи</b>	Экстра-сухое	Тяжелые хлопковые ткани	2
<b>Рубашки</b>	Сушка в шкаф	Рубашки	4,5
<b>Спортивная</b>	Сушка в шкаф	Спортивная одежда	4,5
<b>Детская одежда</b>	Экстра-сухое	Детская одежда	4
<b>Быстрая 30 мин.</b>	/	Цикл сушки с заданным временем для быстросохнущих вещей (1-2 синтетические или легкие хлопковые вещи)	4
<b>Хлопок</b>	Экстра-сухое	Хлопок, верхнее платье	9

### Технология теплового насоса

Конденсационная сушилка с теплообменником отличается исключительным энергопотреблением. Это ориентировочные значения, определенные при стандартных условиях. Значения могут отличаться от указанных в зависимости от повышенного и пониженного напряжения, типа ткани, состава белья, подлежащего сушке, остаточной влажности ткани и размера загрузки.

Программа для хлопка/ворса	Скорость отжима (об/мин)	Изначальная остаточная влажность в %	Время ч:мин	Энергопотребление в кВт
Экстра-сухое 	1000	прибл. 60	4:40	2,34
Сушка в шкафу 	1000	прибл. 60	4:29	1,98
Сушка под утюг 	1000	прибл. 60	3:18	1,62



### Экологически ответственное использование

- ▶ Перед тем, как положить белье в сушильную машину, отожмите его до как можно более сухого состояния.
- ▶ Избегайте перегрузки сушильной машины.
- ▶ Перед тем, как положить белье в сушильную машину, встряхните его.
- ▶ Выберите подходящую программу сушки. Убедитесь, что белье не будет сушиться дольше, чем это необходимо.
- ▶ Убедитесь, что используете сушильную машину с очищенными фильтрами.

## 7.1 Накрахмаленное белье

Накрахмаленное белье оставляет в барабане крахмальную пленку, поэтому его нельзя использовать в сушилке.

## 7.2 Небольшая загрузка

При загрузке менее 1,0 кг следует выбирать программу «Таймер», потому что автоматический выбор степени сушки может быть неточным.

## 7.3 Откройте дверь

Во время простоя, дверца должна оставаться приоткрытой, чтобы предотвратить износ уплотнителя двери на большой срок.

## 7.4 Внутреннее освещение барабана

Когда прибор включен, внутреннее освещение барабана всегда горит при открытой дверце.

## 7.5 Крышка для обслуживания

Убедитесь, что крышка для обслуживания всегда закрыта во время работы.

## 7.6 Защита от образования складок

Если в конце программы белье не будет вынута, барабан будет двигаться время от времени, чтобы предотвратить образование складок. Период включения защиты от образования складок – прибл. 60 минут.

## 7.7 Белье, которое следует гладить

должно сушиться на степени сушки «Сушка под утюг» . Это облегчает глажку ручную или с помощью машины.

## 7.8 Оставшееся время

На продолжительность программы влияют следующие факторы: тип ткани, загрузка, впитывающая способность, желаемая степень сушки, а также скорость отжима стиральной машины. Эти факторы регистрируются электроникой во время выполнения программы, и оставшееся время будет соответствующим образом скорректировано.

## 7.9 Система автоматического определения загрузки

Когда программа запустится, через несколько минут на дисплее отобразится **Auto**. Это означает, что выполняется автоматическое определение загрузки. Датчики определяют и оценивают время завершения выбранной программы. В зависимости от выбранной программы, загрузки, влажности и температуры окружающей среды, фаза автоматического определения загрузки может длиться от нескольких минут для небольшой загрузки или вплоть до часа для максимальной загрузки или больших вещей, прежде чем отобразится приблизительное время, оставшееся до завершения программы.

### 7.10 Очень большие вещи

имеют тенденцию наматываться. Если, по этой причине, желаемая степень сушки не может быть достигнута, расправьте белье и снова высушите с помощью программы с временем (ТАЙМЕР).

### 7.11 Крайне деликатные ткани

Нельзя класть в сушилку ткани, которые легко формируют складки или теряют форму, а также, например, шелковые чулки, нижнее белье и т. д. Положите деликатные вещи в мешок для стирки и не допускайте их пересушивания.

### 7.12 Джерси и трикотаж

должны сушиться в режиме «СУШКА ПОД УТЮГ» , чтобы избежать образования складок. Следует выполнить последующую растяжку или вытягивание для придания формы.

### 7.13 Звуковой сигнал

Звуковой сигнал подается в следующих случаях:

- ▶ когда резервуар для воды полон
- ▶ в случае отказов

Дополнительно можно выбрать подачу звукового сигнала в следующих случаях:

- ▶ в конце программы
- ▶ при нажатии кнопки
- ▶ при повороте ручки выбора программы

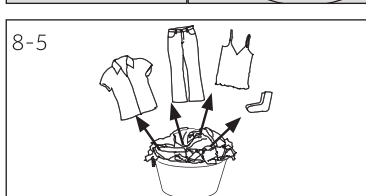
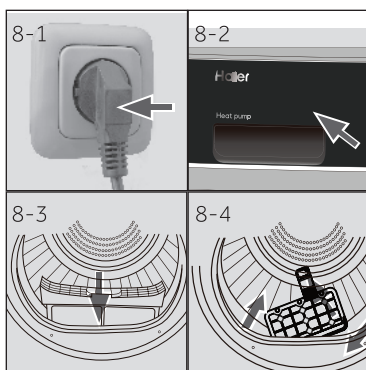

## 8.1 Подготовка прибора

1. Подключите прибор к источнику питания (220–240 В~/50 Гц) (рис. 8-1). См. также раздел «УСТАНОВКА».
2. Убедитесь, что:
  - ▶ резервуар для воды пуст и правильно установлен. (Рис. 8-2).
  - ▶ фильтр для ворса чист и правильно установлен. (Рис. 8-3).
  - ▶ фильтр конденсатора чист и правильно установлен (Рис. 8-4).

## 8.2 Подготовка белья

- ▶ Рассортируйте одежду по ткани (хлопок, синтетика, шерсть и т.д.). Только отжатое сухое белье.
- ▶ Освободите карманы от всех острых или легковоспламеняющихся предметов, таких как ключи, зажигалки и спички. Снимите более твердые декоративные предметы, например, броши.
- ▶ Застегните молнии и крючки, убедитесь, что пуговицы плотно пришиты, и поместите мелкие вещи, такие как носки, бюстгалтеры и т.д., в мешок для стирки.
- ▶ Разверните большие куски ткани, такие как простыни, скатерти и т.д.
- ▶ Следуйте инструкциям на этикетке белья и сушите только одежду, пригодную для машинной сушки.



### Полезные советы:

- ▶ Отделите белую одежду от цветной.
- ▶ Разворачивайте большие вещи, например простыни, скатерти и т.д.
- ▶ Постельное белье и наволочки должны быть застегиваемыми, чтобы мелкие вещи не могли скапливаться внутри.
- ▶ Закройте молнии и крючки и свяжите вместе болтающиеся ремни без металлических деталей, завязки фартука и т.д.
- ▶ Поместите небольшие вещи, такие как носки, ремни, бюстгалтеры и т.д., в мешок для стирки.
- ▶ Убедитесь, что все пуговицы плотно пришиты.
- ▶ Сшейте или удалите незакрепленные металлические части одежды, например, металлические пуговицы, бантики бюстгалтеров перед загрузкой. В противном случае такие детали могут вызвать шум и повредить барабан.
- ▶ Не пересушивайте простое в уходе белье. Риск, связанный с крахмалом. Дайте окончательно высохнуть на воздухе.
- ▶ Трикотаж (например, футболки, нижнее белье) иногда садится при сушке. Используйте только степень сушки «СУШКА ПОД УТЮГ» ☞ и затем верните форму вещи.
- ▶ Для предварительно высушенного, многослойного белья или для окончательной сушки следует выбрать программу со временем (ТАЙМЕР).

**Вес для справки**

Простыня (односпальная)	Cotton (хлопок)	Прибл. 800 г
Одежда из ткани смешанных волокон	/	Прибл. 800 г
Пиджаки	Cotton (хлопок)	Прибл. 800 г
Джинсы	/	Прибл. 800 г
Рабочая одежда	Cotton (хлопок)	Прибл. 950 г
Пижама	/	Прибл. 200 г
Рубашки	/	Прибл. 300 г
Носки	Ткани смешанных волокон	Прибл. 50 г
Футболки	Cotton (хлопок)	Прибл. 300 г
Нижнее белье	Ткани смешанных волокон	Прибл. 70 г

**8.3 Загрузка прибора**

- ▶ Расправьте и заложите предварительно рассортированное белье.
- ▶ Не перегружайте.
- ▶ Аккуратно закройте дверцу. Следите за тем, чтобы белье не защемлялось.

**8.4 Выемка и добавление белья**

Чтобы вынуть или добавить белье, программу можно в любой момент прервать:

- ▶ Откройте дверцу. Цикл прервется.

Будьте осторожны при извлечении или добавлении белья! Внутренняя часть барабана или само белье могут быть горячими, что может привести к ожогам.

- ▶ Для продолжения программы нажмите кнопку Старт/Пауза после закрытия дверцы.

**ПРЕДОСТЕРЕЖЕНИЕ!**

Нетекстильные, а также мелкие, незакрепленные предметы или предметы с острыми краями могут вызвать неисправности в работе, а также повреждение одежды и прибора.

**ПРЕДУПРЕЖДЕНИЕ!**

Никогда не выключайте сушилку до окончания цикла сушки, пока все вещи не будут быстро извлечены и разложены, чтобы можно было высвободить тепло.

**8.5 Загрузка сушильной машины**

1. Равномерно уложите белье в барабан, следя за тем, чтобы не перегружать сушильную машину.
2. Включите сушильную машину, нажав кнопку питания (рис. 8-7).



**Примечание**

Кондиционеры для ткани или аналогичные продукты следует использовать в соответствии с инструкциями производителя.

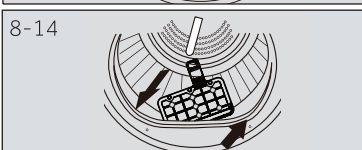
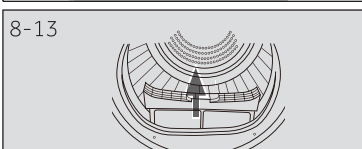
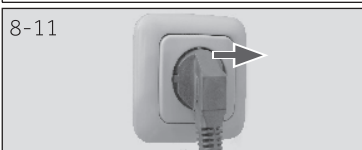
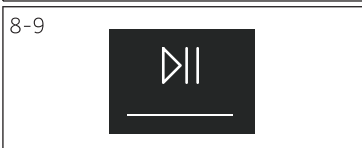
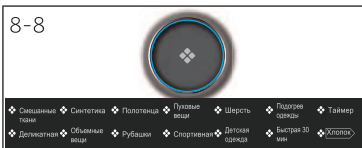
**8.6 Установка программы и запуск**

1. Поверните ручку выбора программы (рис. 8-8), чтобы выбрать желаемую программу.
2. Установите такие функции, как температура, степень сушки, отложенный старт. Затем нажмите кнопку «Старт/Пауза» (рис. 8-9), чтобы запустить цикл сушки.

**8.7 Конец цикла сушки**

Сушильная машина автоматически прекращает работу по завершении цикла сушки. На дисплее отображается END (конец) в течение около 5 с. Откройте дверцу сушильной машины и выньте белье. Если белье не извлекается, автоматически запускается программа устранения складок, и на дисплее отображается 0:00.

1. Выключите сушильную машину, нажав кнопку питания (рис. 8-10).
2. Выньте вилку питания сушильной машины из розетки (рис. 8-11).
3. Слейте резервуар для воды после каждого цикла сушки (рис. 8-12).
4. Очистите фильтр для ворса после каждого цикла сушки (рис. 8-13).
5. Очистите фильтр конденсатора после каждого цикла сушки (рис. 8-14).

**Примечание**

- ▶ Во время сушки, убедитесь, что вещи размещены на решетке без риска запутаться в перегородках во время вращения барабана.
- ▶ Максимальный вес влажных вещей: 1,5 кг.

## 8.8 Использование решетки сушильной машины

Решетка для сушки предназначена для использования с вещами, которые не рекомендуется сушить во вращающемся барабане, например кроссовками, теннисными туфлями, свитерами или деликатным нижним бельем.

1. Откройте дверцу сушилки.
2. Убедитесь, что барабан пуст.
3. Положите решетку в барабан.
4. Убедитесь, что защелки вставлены в отверстие фильтра для ворса и зафиксированы в отверстиях сзади барабана.

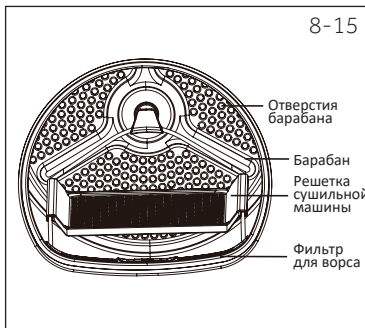

### Примечание

▶ Не используйте эту сушильную решетку, когда в сушилке находится другая одежда.

### Таблица ухода

#### Стирка

Можно стирать при температуре до 95 °С, обычный процесс.	Можно стирать при температуре до 60°С, обычный процесс.	Можно стирать при температуре до 60°С, мягкий процесс.
Можно стирать при температуре до 40°С, обычный процесс.	Можно стирать при температуре до 40°С, мягкий процесс.	Можно стирать при температуре до 40°С, очень мягкий процесс.
Можно стирать при температуре до 30°С, обычный процесс.	Можно стирать при температуре до 30°С, мягкий процесс.	Можно стирать при температуре до 30°С, очень мягкий процесс.
Ручная стирка при температуре макс. 40°С	Не стирать	

#### Отбеливание

Разрешено любое отбеливание	Отбеливать только кислородом/без хлора	Не отбеливать
-----------------------------	--	---------------

#### Сушка

Допустима сушка в барабане при нормальной температуре	Допустима сушка в барабане при пониженной температуре	Не сушить в барабане
Сушить на веревке	Сушка в плоском положении	

#### Глажка

Глажка при максимальной температуре до 200°С	Глажка при умеренной температуре до 150°С	Глажка при низкой температуре до 110 °С; без пара (глажка с паром может привести к необратимым повреждениям)
Не гладить		

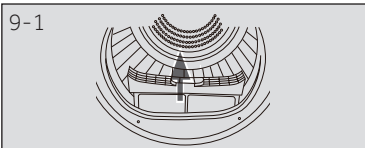

## 9.1 Очистка фильтра для ворса

Очищайте фильтр для ворса после каждого цикла сушки.

1. Снимите фильтр для ворса с барабана (рис. 9-1).

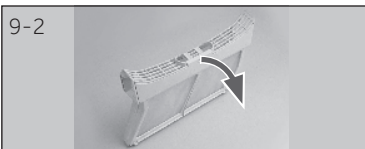

2. Откройте фильтр для ворса (рис. 9-2).

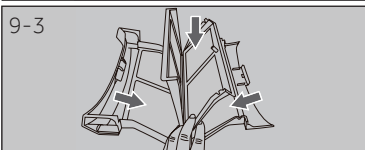

3. Очищайте фильтр для ворса от остатков ворса (рис. 9-3).

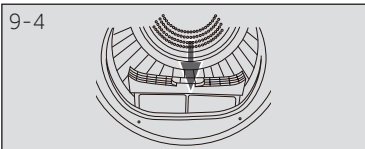

4. Установите на место очищенный фильтр для ворса в сушильную машину (рис. 9-4).

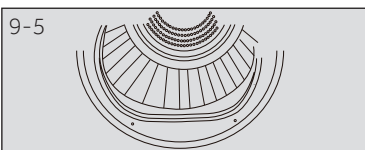

## 9.2 Очистка фильтра конденсатора

Очищайте фильтр для ворса после каждого цикла сушки.

1. Откройте дверцу.

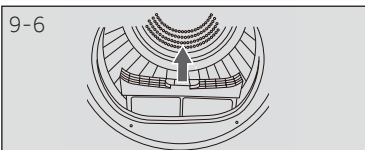

2. Вытащите фильтр для ворса из корпуса (рис. 9-6).

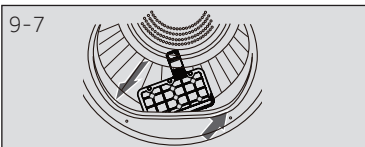

3. Вытащите фильтр конденсатора из воздуховода (рис. 9-7).

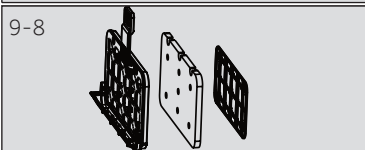

4. Удалите губку и очистите сетку фильтра от остатков (рис. 9-8).

5. Установите губку на фильтр конденсатора.



### Примечание

Если фильтр конденсатора/фильтр для ворса сильно загрязнен, его можно очистить под проточной водой. Перед использованием дайте ему полностью высохнуть.

### 9.3 Опорожните резервуар для воды

Во время работы, пар конденсируется в воду, которая собирается в резервуаре для воды. Сливайте резервуар для воды после каждого цикла сушки.

1. Вытащите резервуар для воды из корпуса (рис. 9-9).



2. Опустошите резервуар для воды (рис. 9-10).



3. Установите резервуар для воды в сушильную машину (рис. 9-11).



#### Примечание

Не используйте эту воду для питья или приготовления пищи.

### 9.4 Сушильная машина

Протрите сушильную машину и панель управления снаружи влажной тканью. Не используйте какие-либо органические растворители или коррозионно-активные вещества, чтобы не повредить устройство.

### 9.5 Барабан

По прошествии некоторого времени, содержащиеся в воде средства для ухода за тканью или кальций могут образовывать почти невидимую пленку на внутренней стороне барабана. Для его удаления используйте влажную ткань и немного моющего средства. Не используйте какие-либо органические растворители или коррозионно-активные вещества, чтобы не повредить устройство.

### 9.6 Испаритель

Если испаритель за фильтром конденсатора загрязнен, его можно очистить с помощью пылесоса. Следите за тем, чтобы не повредить испаритель при его очистке.

Многие возникающие проблемы можно решить самостоятельно, не обладая специальными знаниями. В случае возникновения проблемы, проверьте все возможные варианты и следуйте приведенным ниже инструкциям, прежде чем обращаться в службу послепродажного обслуживания. См. СЛУЖБА ПОДДЕРЖКИ КЛИЕНТА.



### ПРЕДУПРЕЖДЕНИЕ!

- ▶ Перед обслуживанием, выключите прибор и выньте вилку сетевого шнура из розетки.
- ▶ Электрооборудование должно обслуживаться только квалифицированными специалистами-электриками, поскольку неправильный ремонт может привести к значительным косвенным убыткам.
- ▶ Во избежание опасности, поврежденный шнур питания должен заменять только производитель, его сервисный агент или лица с аналогичной квалификацией.

### Поиск неисправностей по коду ошибки на дисплее

Код	Причина	Способ устранения
F2	Ошибка сливного насоса.	Свяжитесь со службой поддержки клиентов.
F32 F33	Обрыв или короткое замыкание цепи термодатчика конденсатора.	Свяжитесь со службой поддержки клиентов.
F4	Температура белья в барабане не меняется.	Свяжитесь со службой поддержки клиентов.
F5	Сбой связи между платой и дисплеем.	Свяжитесь со службой поддержки клиентов.
U	Температура слишком низкая.	Используйте сушилку при температуре воздуха выше 5 °C.
door	Дверца не закрывается или неисправен замок дверцы.	Закройте дверцу или обратитесь в службу поддержки клиентов.

Если коды ошибок появляются снова даже после принятых мер, выключите прибор, отключите электропитание и обратитесь в сервисную службу.

## Поиск неисправностей без кода ошибки на дисплее

Проблема	Возможная причина	Возможные действия
Сушильная машина не работает.	<ul style="list-style-type: none"> <li>• Плохое подключение к источнику питания.</li> <li>• Отказ питания.</li> <li>• Программа сушки не задана.</li> <li>• Устройство не было включено.</li> <li>• Резервуар для воды полон.</li> <li>• Дверца закрыта неправильно.</li> </ul>	<ul style="list-style-type: none"> <li>• Проверьте подключение к источнику питания.</li> <li>• Проверьте источник питания.</li> <li>• Установите программу сушки.</li> <li>• Включите устройство.</li> <li>• Опорожните резервуар для воды.</li> <li>• Правильно закройте дверцу.</li> </ul>
Сушильная машина не работает, и на дисплее отображается <i>End.</i> (конец).	<ul style="list-style-type: none"> <li>• Белье достигло степени сушки, определенной программой?</li> <li>• В барабане нет белья?</li> </ul>	<ul style="list-style-type: none"> <li>• Проверьте правильность настройки программы.</li> <li>• Проверьте, есть ли в барабане белье.</li> </ul>
Время сушки слишком велико, и результаты неудовлетворительны.	<ul style="list-style-type: none"> <li>• Установка программы некорректна.</li> <li>• Фильтр забит.</li> <li>• Испаритель заблокирован.</li> <li>• Сушильная машина перегружена.</li> <li>• Белье слишком влажное.</li> <li>• Вентиляционный канал заблокирован.</li> </ul>	<ul style="list-style-type: none"> <li>• Убедитесь, что программа настроена правильно.</li> <li>• Очистите сетку фильтра.</li> <li>• Очистите испаритель.</li> <li>• Уменьшите количество белья.</li> <li>• Перед сушкой правильно отожмите белье.</li> <li>• Проверьте вентиляционный канал и разблокируйте его.</li> </ul>
Оставшееся время на дисплее останавливается или пропускается.	<p>Оставшееся время будет постоянно корректироваться с учетом следующих факторов:</p> <ul style="list-style-type: none"> <li>• Тип белья.</li> <li>• Загрузка.</li> <li>• Влажность белья.</li> <li>• Температура окружающей среды.</li> </ul>	Автоматическая регулировка – это нормальная операция.

## 11.1 Подготовка

- ▶ Удалите весь упаковочный материал. Открывая упаковку, можно увидеть капли воды. Это нормальное явление является результатом заводских испытаний с водой.
- ▶ Удалите весь упаковочный материал, включая основу из полистирола.



### Примечание

Утилизируйте упаковку экологически безопасным способом. Для получения информации о текущих способах утилизации обратитесь к продавцу или в местные органы власти.



### ПРЕДУПРЕЖДЕНИЕ!

После транспортировки и установки, НЕОБХОДИМО оставить сушилку на два часа перед использованием.

## 11.2 Транспортировка и время ожидания

Транспортируйте прибор только в горизонтальном положении. Необслуживаемое смазочное масло находится в капсуле компрессора. Это масло может проходить через закрытую систему трубопроводов при транспортировке под углом. Перед подключением прибора к сети необходимо подождать 2 часа, чтобы масло стекло обратно в капсулу.

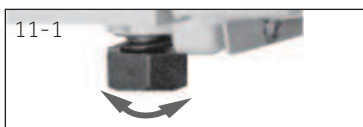

### 11.3 Выравнивание прибора

Прибор следует ставить на ровную и твердую поверхность. Выставьте ножки на желаемый уровень (рис. 11-1).

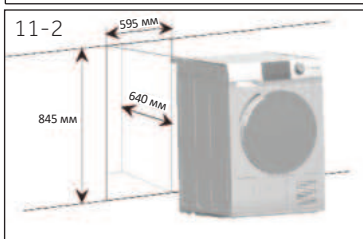

### 11.4 Установка под столешницу

Размеры ниши должны как минимум соответствовать габаритным размерам (рис. 11-2).

1. Поместите прибор рядом с нишей. Убедитесь, что все соединения легко доступны и работают.
2. Точно отрегулируйте все ножки, чтобы получить устойчивое ровное положение.
3. Осторожно установите прибор в нишу.
4. Обратите внимание на достаточную вентиляцию.



### 11.5 Электрическое соединение

Перед каждым подключением проверяйте, что:

- ▶ источник питания, розетка и предохранитель соответствуют заводской табличке.
- ▶ розетка заземлена и не имеет нескольких гнезд или удлинителей.
- ▶ вилка и розетка строго соответствуют.

Вставьте вилку в розетку. (Рис. 11-3).



### ПРЕДУПРЕЖДЕНИЕ!

Если шнур питания поврежден, его должен заменить сервисный агент (см. гарантийный талон), чтобы избежать опасности!

### 11.6 Перевешивание двери (только для моделей 8/9 кг)

- ▶ Перед тем как начать, отключите сушилку от электросети.
- ▶ Обращайтесь с деталями осторожно, чтобы не поцарапать краску.
- ▶ Установите рабочую поверхность на двери, во избежание царапин.
- ▶ Требуемые инструменты: Крестовая отвертка.
- ▶ После того, как вы начнете, не перемещайте шкаф, пока перевешивание дверцы не будет выполнено.
- ▶ Эти инструкции предназначены для переноса петель с правой стороны на левую. Если вы когда-нибудь захотите перевесить их обратно на правую сторону, следуйте этим же инструкциям и поменяйте местами все инструкции влево и вправо.

#### 1. Снимите дверцу в сборе.

Откройте дверцу. Выкрутите два винта, крепящих петлю/дверь в сборе к сушильной машине. Осторожно отложите петлю/дверь в сборе (рис. 11-4).

#### 2. Снимите, поверните и замените внутреннюю дверцу.

Удалите восемь наклеек и винты, которыми внутренняя дверца крепится к внешней дверце. Снимите внутреннюю дверцу, поверните ее на 180° и установите на внешнюю дверцу с помощью тех же восьми винтов и наклеек (рис. 11-5).

#### 3. Снимите, поверните и замените дверной замок и запорную планку.

Выверните два винта, удерживающих запорную планку, затем выверните один винт дверного замка, надавите и выньте замок, повернутый на 180°, и установите его на противоположной стороне с помощью тех же восьми винтов и наклеек (рис. 11-6).

#### 4. Поверните и замените петлю/дверь в сборе.

Выверните два винта, удерживающих запорную планку, затем выверните один винт дверного замка, надавите и выньте замок, повернутый на 180°, и установите его на противоположной стороне с помощью тех же восьми винтов и наклеек (рис. 11-7).

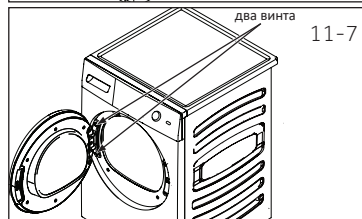
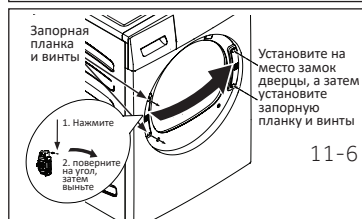
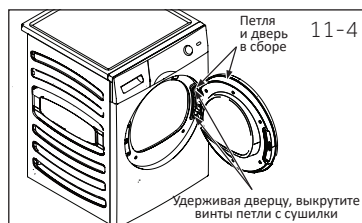

### 11.7 Стиральная и сушильная машины в комплекте

Допускается установка сушильной машины в колонну (сверху), на стиральную машину Haier с глубиной верхней крышки не менее 45 см. и шириной 59,5 см. и использованием соединительного элемента Haier модели СК-1/КС-1 (рис. 11-8). Не всякая стиральная машина подходит для этой цели. Актуальный список моделей стиральных машин и соединительных элементов подходящих для установки в колонну вы можете уточнить в информационном центре Haier.

Изготовитель/импортер/продавец не несет материальной или иной ответственности при установке в колонну сушильной машины с использованием стиральной машины несоответствующей торговой марки, глубины и ширины, и/или соединительного элемента другой модели.

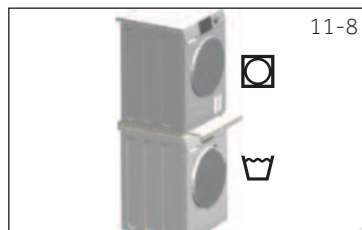

## Дополнительные характеристики

Электропитание – напряжение/ток/потребляемая мощность	220-240 В ~ 50 Гц/10 А/550 Вт
Допустимый диапазон температур окружающего воздуха	от 5°C до 35°C
Фторированный парниковый газ	HFC-134a
Объем	0,26 кг
GWP (потенциал глобального потепления)	1430
Тонна(ы) эквивалента CO <sub>2</sub>	0,37

## Габаритные размеры изделия

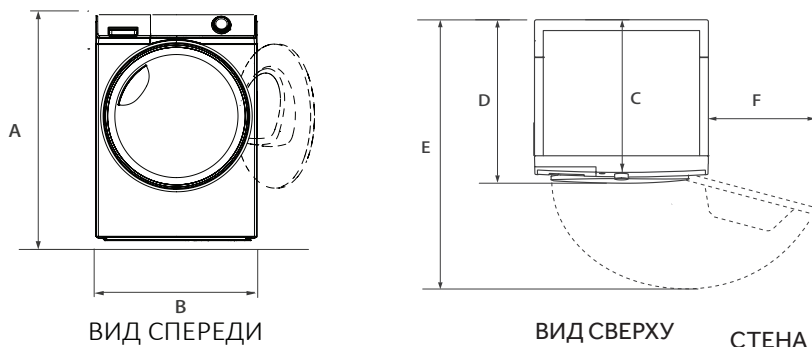

ГАБАРИТНЫЕ РАЗМЕРЫ ИЗДЕЛИЯ	HD90-A2979 / HD90-A2979S
A Габаритная высота изделия, мм	845
B Габаритная ширина изделия, мм	595
C Габаритная глубина изделия (до панели управления), мм	600
D Габаритная глубина изделия, мм	675
E Глубина открывания двери, мм	1135
F Минимальный зазор между дверью и прилегающей стеной, мм	250

Примечание: Точная высота приобретенной вами модели сушилки зависит от того, насколько далеко выдвинуты ножки от основания устройства. Место установки сушилки должно быть как минимум на 40 мм шире и на 20 мм глубже ее габаритных размеров.

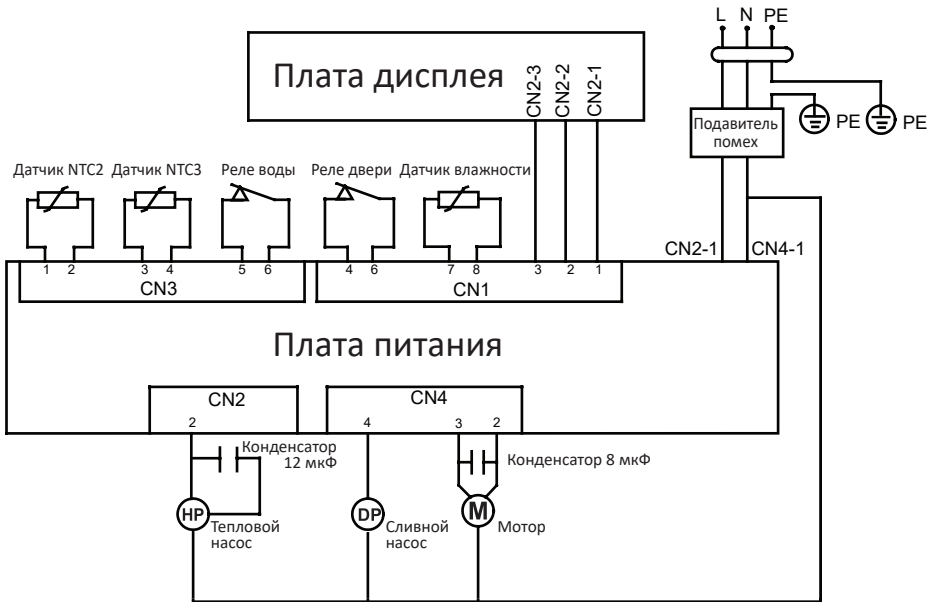

## Служба поддержки клиентов

Мы рекомендуем обращаться в службу поддержки клиентов компании «Хайер», а также использовать оригинальные запасные части. Если у вас возникли проблемы с вашей бытовой техникой, пожалуйста, сначала изучите раздел «Устранение неисправностей».

Если вы не нашли решения проблемы, пожалуйста, обратитесь:

— к вашему официальному дилеру или

— в наш колл-центр:

8-800-250-43-05 (РФ),

8-10-800-2000-17-06 (РБ),

— на сайт [www.haier-europe.com](http://www.haier-europe.com), где вы можете оставить заявку на обслуживание, а также найти ответы на часто задаваемые вопросы.

Обращаясь в наш сервисный центр, пожалуйста, подготовьте следующую информацию, которую вы можете найти на паспортной табличке и в чеке:

Модель \_\_\_\_\_

Серийный номер \_\_\_\_\_

Дата продажи \_\_\_\_\_



Также, пожалуйста, проверьте наличие гарантии и документов о продаже.

**Важно!** Отсутствие на приборе серийного номера делает невозможной для Производителя идентификацию прибора и, как следствие, его гарантийное обслуживание.

Запрещается удалять с прибора заводские идентифицирующие таблички. Отсутствие заводских табличек может стать причиной отказа выполнения гарантийных обязательств.

В настоящий документ могут быть внесены изменения без предварительного уведомления.

Производитель оставляет за собой право вносить изменения в конструкцию и комплектацию изделия без дополнительного уведомления.

Перевозить и хранить продукт необходимо в заводской упаковке, согласно указанным на ней манипуляционным знакам.

При погрузке, разгрузке и транспортировке соблюдайте осторожность.

Транспорт и хранилища должны обеспечивать защиту продукта от атмосферных осадков и механических повреждений.

## ГАРАНТИЙНЫЕ УСЛОВИЯ

### Уважаемый покупатель!

Корпорация Haier благодарит Вас за Ваш выбор, гарантирует высокое качество и безупречное функционирование данного изделия при соблюдении правил его эксплуатации. Официальный срок службы на изделия бытовой техники, предназначенные для использования в быту: на микроволновые печи — 5 лет, на пылесосы — 4 года, на остальные товары — 7 лет со дня передачи изделия конечному потребителю. Учитывая высокое качество продукции, фактический срок службы может значительно превышать официальный. Рекомендуем по окончании срока службы обратиться в Авторизованный сервисный центр для проведения профилактических работ и получения рекомендаций. Вся продукция изготовлена с учетом условий эксплуатации и соответствует требованиям технических регламентов Евразийского экономического (Таможенного) союза.

Во избежание недоразумений, убедительно просим Вас при покупке внимательно изучить эксплуатационную документацию, условия гарантийных обязательств. Данное изделие представляет собой технически сложный товар бытового назначения. Если купленное Вами изделие требует специальной установки и подключения, настоятельно рекомендуем Вам обратиться к Авторизованному сервисному центру Haier.

Корпорация Haier подтверждает принятие на себя обязательств по удовлетворению требований потребителей, установленных действующим законодательством о защите прав потребителей, иными нормативными актами в случае обнаружения недостатков изделия. Однако Корпорация Haier оставляет за собой право отказать в гарантийном обслуживании изделия в случае несоблюдения изложенных ниже условий.

### Условия гарантийного обслуживания

Корпорация Haier устанавливает гарантийный срок 12 месяцев\* со дня передачи товара потребителю. Во избежание возможных недоразумений, сохраняйте в течение срока службы документы, прилагаемые к изделию при его продаже (товарный чек, кассовый чек, эксплуатационная документация).

Гарантийное обслуживание производится исключительно Авторизованными сервисными центрами Haier. Полный список Авторизованных сервисных центров вы можете узнать в Информационном центре Haier по телефону:

**8-800-250-43-05** — для Потребителей из России (бесплатный звонок из регионов России)

**8-10-800-2000-17-06** — для Потребителей из Беларуси (бесплатный звонок из регионов Беларуси)

или на сайте: <https://haieronline.ru> или сделав запрос по электронной почте: [help@haieronline.ru](mailto:help@haieronline.ru).

Данные Авторизованных сервисных центров могут быть изменены, за справками обращайтесь в Информационный центр Haier.

### Гарантийное обслуживание не распространяется на изделия, недостатки которых возникли вследствие:

- нарушения потребителем условий и правил эксплуатации, хранения и/или транспортировки товара;
- неправильной установки и/или подключения изделия;
- нарушения технологии работ с холодильным контуром и электрическими подключениями, как и привлечение к монтажу Изделия лиц, не имеющих соответствующей квалификации, подтвержденной документально;
- отсутствия своевременного технического обслуживания Изделия в том случае, если этого требует эксплуатационная документация;
- избыточного или недостаточного давления в водопроводной сети;
- применения мощных средств, несоответствующих данному типу изделия, а также превышения рекомендуемой дозировки мощных средств;
- использования изделия в целях, для которых оно не предназначено;
- действий третьих лиц: ремонт или внесение несанкционированных изготовителем конструктивных или схемотехнических изменений неуполномоченными лицами;
- отклонений от стандартов и норм питающих сетей;
- действия непреодолимой силы (стихия, пожар, молния т. п.);
- несчастных случаев, умышленных или неосторожных действий потребителя или третьих лиц;
- если обнаружены повреждения, вызванные попаданием внутрь изделия посторонних предметов, веществ, жидкостей, насекомых, продуктов жизнедеятельности насекомых;
- срабатывание термозащиты в следствии включения не заполненного/не полностью заполненного водой бака водонагревателя.

### Гарантийное обслуживание не распространяется на следующие виды работ:

- установка и подключение изделия на месте эксплуатации;
- инструктаж и консультирование потребителя по использованию изделия;
- очистка изделия снаружи либо изнутри.

### Гарантийному обслуживанию не подлежат нижеперечисленные расходные материалы и аксессуары:

- фильтры для кондиционеров;
- фильтры, шланги для подвода /слива воды для стиральных и посудомоечных машин;
- шланги, трубки, щетки, насадки, пылесборники, фильтры для пылесосов;
- тарелки, вертелы, решетки, блюда и подставки для микроволновых печей;
- фильтры, поглотители запахов, лампы, полки, ящики, подставки и другие емкости для хранения продуктов в холодильниках;— пульты управления, аккумуляторные батареи, элементы питания, внешние блоки питания и зарядные устройства;
- документация, прилагаемая к изделию.

Периодическое обслуживание изделия (замена фильтров и т. д.) производится по желанию потребителя за дополнительную плату.

**Важно!** Отсутствие на приборе серийного номера делает невозможной для Изготовителя идентификацию прибора и, как следствие, его гарантийное обслуживание. Запрещается удалять с прибора заводские идентифицирующие таблички. Повреждение или отсутствие заводских табличек может стать причиной отказа выполнения гарантийных обязательств.

\*Гарантийный срок на инверторный мотор стиральной/ сушильной/ посудомоечной машины, инверторный компрессор холодильника/ морозильника, компрессор сушильной машины — 12 лет с даты передачи товара Потребителю. На мотор стиральной/ сушильной машины с прямым приводом (статор, ротор) распространяется пожизненная гарантия.

## Haier Өнімін сатып алғаныңызға алғыс айтамыз.

Осы құрылғыны қолданбас бұрын, осы нұсқаулықтарды мұқият оқып шығуыңызды сұраймыз. Нұсқаулықта құрылғыны тиімді пайдалануға көмектесетін және қауіпсіз және дұрыс орнатуды, пайдалануды және техникалық қызмет көрсетуді қамтамасыз ететін маңызды ақпарат бар.

Бұл нұсқаулықты ыңғайлы (қол жетімді) жерде сақтаңыз, сонда сіз әрқашан құрылғыны қауіпсіз және дұрыс пайдалану үшін байланыса аласыз.

Егер сіз құрылғыны сатсаңыз, оны берсеңіз немесе көшкенде үйде қалдырсаңыз, жаңа иесі құрылғымен және қауіпсіздік туралы ескертулермен танысуы үшін осы нұсқаулықты беруді ұмытпаңыз.

### Түсіндірме жазба



**Назар аударыңыз!** – Қауіпсіздік техникасы бойынша маңызды ақпарат



Жалпы ақпарат пен кеңестер



Қоршаған орта туралы ақпарат



Нұсқаулықты оқыңыз



### Қайта өңдеу

Қоршаған орта мен адамзат денсаулығын қорғауға көмектесіңіз. Қаптаманы қайта өңдеу үшін оны тиісті контейнерлерге салыңыз. Электрлік және электрондық құрылғылардың қалдықтарын жоюға көмектесіңіз. Осы белгімен белгіленген құрылғыларды тұрмыстық қалдықтармен бірге тастамаңыз. Өнімді жергілікті қайта өңдеу орнына қайтарыңыз немесе муниципалдық кеңсеге хабарласыңыз.



### ЕСКЕРТУ!

#### Жарақат алу немесе тұншығу қаупі бар!

Құрылғыны электр желісінен ажыратыңыз. Желілік кабельді кесіп алып, қайта өңдеуге жіберіңіз. Құрылғыда балалар мен үй жануарлары жабылып қалмас үшін есіктің ілгішін алып қойыңыз.



### ЕСКЕРТУ!

Құрылғыны таймер сияқты сыртқы коммутатордан қоректендіруге немесе коммуналдық кәсіпорын үнемі қосып, өшіретін тізбекке қосуға тыйым салынады.

Қауіпсіздік ақпараты .....	32
Тағайындалуы бойынша пайдалану .....	35
Өнімнің сипаттамасы .....	36
Басқару панелі .....	37
Бағдарламалар .....	40
Тұтыну .....	41
Ұсыныстар мен кеңестер .....	42
Күнделікті қолдану .....	44
Күтім және тазалау .....	48
Ақаулықтарды жою .....	50
Орнату .....	52
Техникалық деректер .....	54
Клиенттерге қызмет көрсетуді .....	56



## ЕСКЕРТУ!

### Алғаш қолданар алдында

- ▶ Тасымалдау кезінде ешқандай зақымдану болмағанына көз жеткізіңіз.
- ▶ Барлық қаптамаларды алып тастаңыз және балалардың қолы жетпейтін жерде сақтаңыз.
- ▶ Жабдық ауыр болғандықтан оны әрдайым кемінде екі адам ұстауы қажет.

### Күнделікті қолдану

- ▶ Бұл құрылғыны 8 жастан асқан балалар, сондай-ақ физикалық, сенсорлық қабілеті төмендеген немесе ақыл-ой қабілеттері шектеулі немесе тәжірибе мен білімі жоқ адамдар, егер олар құрылғыны қауіпсіз пайдалану туралы нұсқау алса және онымен байланысты қауіптерді түсінсе, қолдана алады.
- ▶ 3 жасқа толмаған балаларды жабдықтан алыс ұстаңыз, егер олар үнемі бақылауда болмаса.
- ▶ Балаларға құрылғымен ойнауға тыйым салынған.
- ▶ Бөлменің құрғақ және жақсы желдетілгеніне көз жеткізіңіз. Қоршаған ортаның температурасы 5 °С-тан 35 °С-қа дейін болуы керек.
- ▶ Негіздегі желдеткіш саңылауларды кілеммен немесе ұқсас затпен жаппаңыз.
- ▶ Кептіргіш машинасы есігін шаң мен қылшықтан тазалаңыз.
- ▶ Құрылғыны қолданар алдында оның ішінде тек кір бар екендігіне көз жеткізіп, үй жануарлары мен балалар болмауы керек.
- ▶ Желілік айырын тек құрғақ қолмен ұстаңыз, егер сіз жалаң аяқ болсаңыз немесе қолыңыз бен аяғыңыз су немесе дымқыл болса, құрылғыны ұстамаңыз немесе қолданбаңыз.
- ▶ Тек құрғақ маталар суда жуылады.
- ▶ Номиналды жүктемеден артық салмауға көз жеткізіңіз.
- ▶ Шақпақ, сіріңке сияқты барлық заттарды қалтаңыздан алыңыз.
- ▶ Мата жұмсартқыштарды немесе өндірушінің қаптамасында көрсетілген ұқсас өнімдерді қолданыңыз.
- ▶ Жанғыш аэрозольдерді немесе жанғыш газдарды құрылғыға жақын жерде пайдаланбаңыз немесе сақтамаңыз.
- ▶ Құрылғыға ауыр заттарды, жылу немесе ылғал көздерін қоймаңыз.
- ▶ Техниканы өшіру кезінде кабельді емес, айырды (вилканы) ұстаңыз.
- ▶ Жұмыс кезінде артқы қабырға мен барабанды ұстамаңыз; олар ыстық.

**ЕСКЕРТУ!****Күнделікті қолдану**

- ▶ Құрылғыдағы келесі заттарды кептірмеңіз:
  - ▶ Жуылмаған заттар.
  - ▶ Өсімдік майы, ацетон, алкоголь, бензин, мұнай, керосин, дақ кетіргіштер, скипидар, балауыздар, балауыз кетіргіштер немесе басқа химиялық заттар сияқты жанғыш заттармен ластанған заттар. Бү өрт немесе жарылыс тудыруы мүмкін. Бұл заттарды әрдайым қосымша жуғыш затпен ыстық суда қолмен жуу керек, содан кейін құрылғыда кептірмес бұрын ашық ауада кептіру керек.
  - ▶ Толтырмасы немесе толтырғышы бар заттар (мысалы, жастықтар, күрткелер), себебі толтырғышы сыртқа шығып, кептіргіште тұтану қаупі бар (затбелгісінде кептіруге рұқсат беретін символдары бар заттардан басқа).
  - ▶ Толтырмасы немесе толтырғышы бар заттар (мысалы, жастықтар, күрткелер), себебі толтырғышы сыртқа шығып, кептіргіште тұтану қаупі бар (затбелгісінде кептіруге рұқсат беретін символдары бар заттардан басқа).
  - ▶ Астары немесе толтырғышы бар бүлінген немесе жыртылған киімді кептірмеңіз.
- ▶ Сұйытылған суды ішпеңіз.
- ▶ Түк сүзгісі немесе конденсатор сүзгісі орнатылмаған немесе зақымдалған сүзгісі жоқ құрылғыны пайдаланбаңыз.
- ▶ Кептіру циклінің соңғы бөлігі киімді зақымдамайтын температурада ұстап тұру үшін қызусыз (салқындату циклі) жүретінін ескеріңіз.
- ▶ Біраз уақыт жұмыс істеген кезде құрылғыны қараусыз қалдырмаңыз. Егер ұзақ уақыт болмаса, құрылғыны өшіріп, оны желіден ажырату арқылы кептіру циклын тоқтату керек.
- ▶ Кептіру циклі аяқталғанға дейін құрылғыны өшірмеңіз, жылуды босату үшін егер барлық заттар тез алынып тасталмаса және жайылмаса.
- ▶ Әрбір кептіру бағдарламасынан кейін электр қуатын үнемдеу және қауіпсіздікті қамтамасыз ету үшін құралды өшіріңіз.

**Қызмет көрсету/тазалау**

- ▶ Егер балалар тазалау және техникалық қызмет көрсету жұмыстарын жүргізсе, оларды қадағалаңыз.
- ▶ Күнделікті техникалық қызмет көрсетуге кіріспес бұрын құрылғыны электр желісінен өшіріңіз.



## ЕСКЕРТУ!

### Қызмет көрсету/тазалау

- ▶ Әр бағдарламадан кейін түк пен конденсатор сүзгісін тазалаңыз (КҮТІМ ЖӘНЕ ТАЗАЛАУ бөлімін қараңыз).
- ▶ Техниканы тазалау үшін су бүркінділерін немесе буды пайдаланбаңыз.
- ▶ Құрылғыны тазарту үшін өнеркәсіптік химикаттарды пайдаланбаңыз.
- ▶ Қауіп тұғызбау үшін зақымдалған қуат баусымын тек өндіруші, оның қызмет көрсету агенті немесе сол сияқты білікті адамдар ауыстырсын.
- ▶ Құралды өзіңіз жөндеуге тырыспаңыз. Жөндеген жағдайда біздің қолдау қызметімен байланысыңыз.

### Орнату

- ▶ Есікті толығымен ашатын орынды қамтамасыз етіңіз. Кептіру машинасын жабылатын есіктің, жылжымалы есіктің немесе ілмектері бар есіктің артына кептіру машинасы есігінің қарама-қарсы жағына орнатпаңыз, өйткені бұл кептіру машинасы есігінің толық ашылуын шектейді.
- ▶ Құрылғыны жақсы желдетілетін, құрғақ жерге орнатыңыз.
- ▶ Ешқашан құрылғыны ашық ауада, дымқыл жерде немесе су ағып кететін жерлерде, мысалы, раковинаның астында немесе оның жанында орнатпаңыз. Егер су ағып кетсе, қуатты өшіріп, машинаны табиғи түрде құрғатыңыз.
- ▶ Құрылғыны тек 5 °С-тан жоғары температурада орнатыңыз немесе қолданыңыз.
- ▶ Құрылғыны тікелей кілемге, қабырғаға немесе жиһазға жақын қоймаңыз.
- ▶ Құрылғыны аязға, ыстыққа немесе тікелей күн сәулесіне немесе жылу көздеріне жақын жерде ұстамаңыз (мысалы, пештер, жылытқыштар).
- ▶ Кептіру циклі аяқталғанға дейін барабан кептіргішті ешқашан тоқтатпаңыз немесе барлық заттарды тез шығарып, жылу таралуы үшін тарату керек.
- ▶ Көп айырлы адаптерлер мен ұзартқыш кабельдерді пайдаланбаңыз
- ▶ Қуат сымы зақымдалған жағдайда оны қауіпті болдырмау үшін өндіруші, сервистік қызмет немесе осыған ұқсас білікті персонал ауыстыруы тиіс.
- ▶ Қуат көзі үшін жеке жерге тұйықталған жалғағыш пайдаланыңыз, ол қол жетімді болуы тиіс. Жабдық жерге тұйықталған болуы тиіс.

### Тағайындалуы бойынша пайдалану

Бұл құрылғы су ерітіндісінде жуылған және өндірушінің жапсырмасында кептіру машинасына жарамды деп белгіленген заттарды кептіруге арналған.

Ол тек үй ішіндегі тұрмыстық қажеттіліктерге пайдалануға арналған. Ол коммерциялық немесе өнеркәсіптік пайдалануға арналмаған. Техниканы өзгертуге немесе түрлендіруге тыйым салынады. Байқаусыз пайдалану қауіптілікке және кепілдік талаптардың жоғалуына әкелуі мүмкін.



#### Хабарлама

Аспап құрамында фторланған парниктік газ ГФК (Гидрогенфторкөміртек)-134а (ЖЖӘ:1430). Бұл газ герметикалық түрде жабылған.



#### Экологиялық жауапты пайдалану

- ▶ **Мұқият дренаж:** кірді максималды айналдыру жылдамдығымен қысыңыз.
- ▶ **Максималды жүктеме:** бағдарлама кестесіне сәйкес толтырғыштың максималды мөлшерін қолданыңыз, бірақ кептіргішті шамадан тыс жүктемеңіз. Максималды жүктемені пайдалану үшін «шкафта кептіру» режимінде кептіру керек кірді алдымен «үтікпен кептіру» функциясымен оңай кептіруге болады. Бағдарламаның соңында үтіктеу керек кірді алып тастап, қалған кірді аяғына дейін құрғатыңыз.
- ▶ **Кірді босатыңыз:** кептіргішке салмас бұрын кірді сілкіп тастаңыз.
- ▶ **Шамадан тыс кептіруден аулақ болыңыз:** шамадан тыс кептіруден жол бермеу керек. Дұрыс бағдарламаны және тиісті кептіру деңгейін таңдаңыз.
- ▶ **Жұмсартқыштың қажеті жоқ:** Жуу кезінде шайқауышты қоспауға болады - кептіргіш машинасын қолданғаннан кейін киім жұмсақ және мамық болады.
- ▶ **Түк сүзгісін тазалау:** Әр циклден кейін түк сүзгілерін тазалаңыз.
- ▶ **Желдету:** құрылғының дұрыс желдетілгеніне көз жеткізіңіз (ОРНАТУ бөлімін қараңыз).
- ▶ **Конденсацияланған суды қайта пайдалану:** жиналған конденсацияланған суды бу үтігі үшін пайдалануға болады. Бұған дейін оны жұқа електен немесе кофе сүзгі қағазынан төгу керек. Ең кішкентай бөлшектер сүзгіде ұстап қалады.



## Ескерту

Техникалық өзгерістерге және әртүрлі модельдерге байланысты келесі тараулардағы суреттер сіздің моделіңізден өзгеше болуы мүмкін.

### 3.1 Құрылғы суреті

Алдыңғы жағынан (3-1-Сурет):

Артқы жағы (3-2-Сурет):

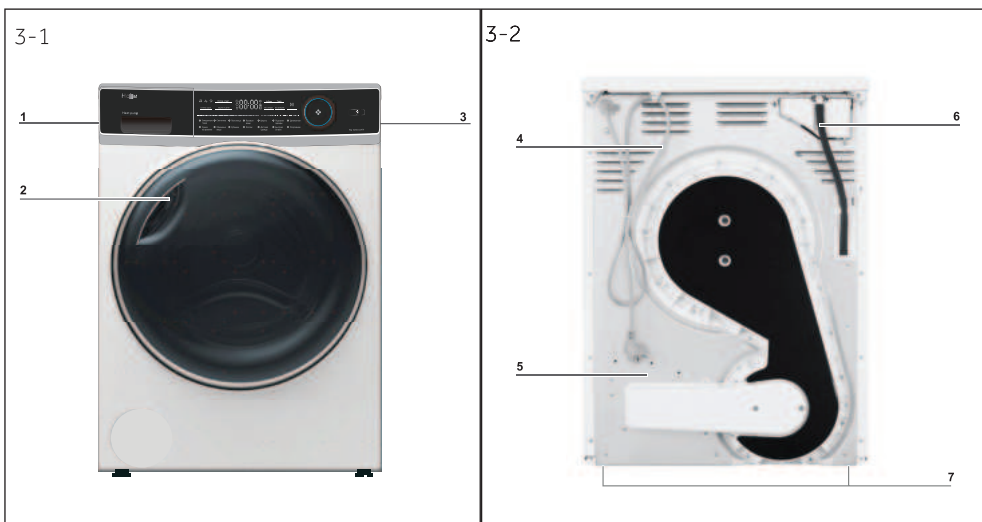

- 1 Су қойма
- 2 Кептіру машинасының есігі
- 3 Басқару панелі

- 4 Қуат баусымы
- 5 Сигналдық тілімше
- 6 Дренажды сүжібергіш
- 7 Реттелмелі аяқтар

### 3.2 Толықтығы

Осы тізімге сәйкес жабдықтар мен әдебиетті тексеріңіз (3-3 сурет):

3-3



Төкпе құбыршегі

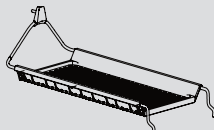

Кептіргіш сәресі



Пайдаланушы нұсқаулығы

4-1

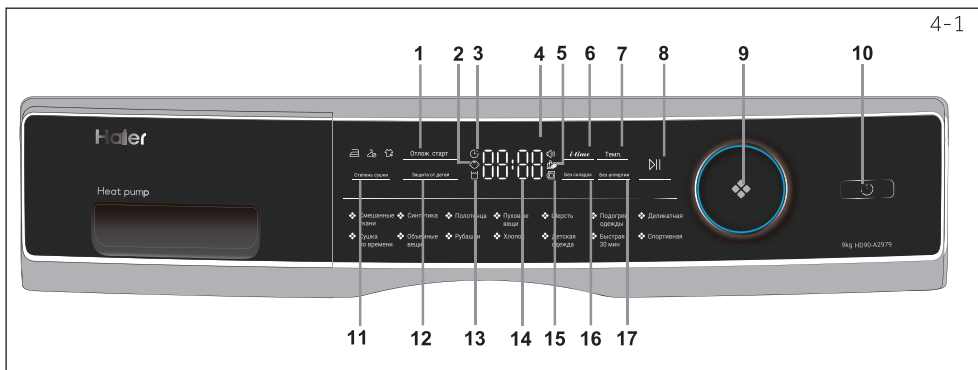

- |   |                                  |                                  |
|---|----------------------------------|----------------------------------|
| 1 «Отложенный старт» түймесі            | 6 Уақыт түймесі «I-time»         | 13 Бос резервуар индикаторы      |
| 2 «Защита от детей» индикаторы          | 7 Температура түймесі «Темп.»    | 14 Дисплей                       |
| 3 «Отложенный старт» индикаторы         | 8 «Старт/Пауза» түймесі          | 15 Есіктің құлпын ашу индикаторы |
| 4 Сигнал индикаторы                     | 9 Бағдарламаны басқару батырмасы | 16 «Без складок» түймесі         |
| 5 Чистый фильтр (Таза сүзгі) индикаторы | 10 Қуат түймесі                  | 17 «Без аллергии» түймесі        |
|   | 11 «Степень сушки» түймесі       |                                  |
|   | 12 «Защита от детей» түймесі     |                                  |

#### 4.1 «Отлож. старт» түймесі

Кешіктіріп бастау үшін кешіктіру функциясы, уақытты орнату үшін батырманы басыңыз (аралықта 1 ден 12 сағатқа дейін). Құрылғыны аяқтау керек, содан кейін кешіктірілген жұмысты бастау үшін басыңыз (4-2-Сурет).

4-2



#### Хабарлама

Бұл функция барлық опцияларды аяқтағаннан кейін орнатылуы керек, әйтпесе батырманы (тұтқаны) бұрап немесе түймені басқанда функция автоматты түрде жойылады.

#### 4.2 «Защита от детей» индикаторы

Цикл басталғаннан кейін «Защита от детей» (Балалардың кіруінен қорғау) функциясын іске қосу үшін «Защита от детей» (Балалардың кіруінен қорғауға арналған құлып) түймесін басыңыз (4-3-Сурет) индикатор белгішесі жанғанша 3 секунд ішінде. Өшіру үшін 3 секунд ішінде түймені тағы бір рет басыңыз.

4-3



#### Хабарлама

Цикл аяқталғанда немесе қуат үзілгенде, функция автоматты түрде жойылмайды.

#### 4.3 «Отлож. старт» индикаторы

Кешіктіру бағдарламасын таңдағанда (4-4-Сурет), ол жанады.



4-4

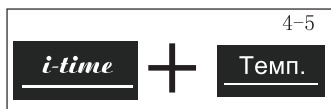

## 4.4 Сигнал индикаторы

Қажет болса, сигналды өшіруге болады. Кептіргішті қосқаннан кейін сигнал беру функциясын іске қосу үшін **i-time** және "Темп." түймесін басыңыз (4-5-Сурет) дыбыстық сигнал белгішесі жойылғанша 3 секунд. Өшіру үшін дыбыс шыққанша екі түймені де 3 секундтай тағы бір рет басыңыз.



## 4.5 Таза сүзгі индикаторы

Сүзгілерді үнемі тазалап отыру керек. Түк Сүзгісін Тазарту немесе Конденсатор Сүзгісін Тазарту нұсқаулығын қараңыз.

## Хабарлама

Әр циклден кейін индикатор жыпылықтайды, сүзгілерді тазартуды еске салады.







## 4.6 Уақыт түймесі «I-ti me»

Таймерді немесе Кешіктіру (Отлож. старт) бағдарламасын таңдағанда **i-time** (Бағдарламаның орындалу уақыты) индикаторы жанады. Уақытты қосу немесе алып тастау үшін осы түймесін басыңыз.



## 4.7 Температура түймесі «Темп.»

Кейбір бағдарламалар үшін кептіру температурасын орнату үшін түймені басыңыз (4-8-Сурет). Дисплей төменде көрсетілген:

-  Жоғары температура.
-  Орташа температура.
-  Төмен температура.
-  Салқын ауа.



## 4.8 «Старт/Пауза» түймесі

Кептіру циклын бастау үшін «Старт/Пауза» түймесі басыңыз (Сурет 4-9). Кептіру циклын кідірту үшін түймені тағы бір рет басыңыз – индикатор жыпылықтайды. Жалғастыру үшін түймені қайтадан басыңыз.

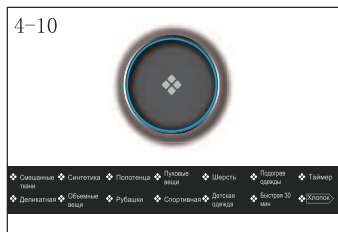

## 4.9 Бағдарламаны басқару батырмасы

Батырмамен (тұтқамен) 14 бағдарламаның біреуін таңдаңыз (4-10-Сурет). Тиісті бағдарламаның индикаторы жанады. Қосымша ақпаратты Нұсқаулықтың Бағдарлама Режимдері бөлімінен қараңыз.

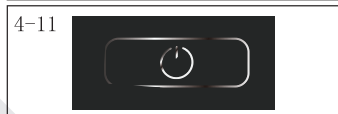



## 4.10 Қуат түймесі

Кептіру машинасын қосу / өшіру үшін, қуат түймесін басыңыз (4-11-Сурет).

**4.11 «Степень сушки» түймесі**

Цикл соңында кірдің соңғы ылғалдылығын орнату үшін түймені басыңыз (4-12-Сурет).

-  Экстра құрғақ
-  Шкафта кептіру
-  Үтік астында кептіру

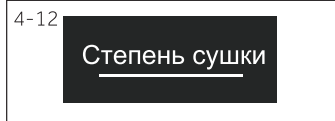
**4.12 «Защита от детей» түймесі**

Цикл басталғаннан кейін «Защита от детей» түймесі функциясын іске қосу үшін түймені басыңыз (4-13-Сурет) индикатор белгішесі жанғанша 3 секунд ішінде. Өшіру үшін 3 секунд ішінде түймені тағы бір рет басыңыз.

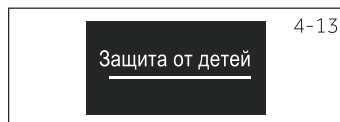
**4.13 Бос резервуар индикаторы**

Су бағын босату керек (4-14-Сурет).

Маңызды: Әр кептіру циклынан кейін су қоймасын босатыңыз. Нұсқаулықтағы “Су қоймасын босату” бөлімін қараңыз.

**4.14 Дисплей**

Дисплейде қалған уақыт, кідіріс уақыты және басқа да ақпарат көрсетіледі.

**Хабарлама**

Қалған уақыт әдепкі мән болып табылады, бұл уақыт қосымша бағдарлама параметрлеріне және кірдің ылғалдылығына байланысты қайта есептеледі.

**4.15 Есіктің құлпын ашу индикаторы**

Егер есік ашылса, бұл индикатор жанады (4-16-Сурет).

**4.16 «Без складок» түймесі**

Кейбір кептіру бағдарламалары үшін оларға әдепкі бойынша қолданылатын «қатпарсыз» функциясын қолдануға болады.

Егер сіз бұл мүмкіндікті өшіргіңіз келсе, дисплейдегі тиісті өрісті нұқыңыз.

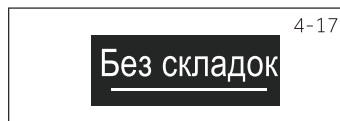
**Хабарлама**

Әдепкі уақыт – 1 сағат.

**4.17 «Без аллергии» түймесі**

Кнопка режима без аллергии бағдарламаны таңдағанда, бастапқы орнатылған бағдарлама автоматты түрде ең жоғары кептіру деңгейіне және температура да ең жоғары температураға ауысады. Бағдарлама соңғы күйге жеткенде, кептіруді 1,5 сағат бойы жалғастырыңыз.

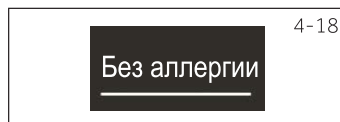

Бағдарламалар	Құрғақ Деңгей	Кір жуу	Макс. Жүктеу кг
<b>Аралас маталар (Смешанные ткани)</b>	Экстра-құрғақ	Ауыр маталар, әрі қарай кептіруді қажет етеді	6
<b>Синтетика</b>	Шкафта кептіру	Синтетика	4,5
<b>Сүлгілер (Полотенца)</b>	Экстра-құрғақ	Сүлгілер	6
<b>Мамық заттар (Пуховые вещи)</b>	/	Құс жүнінен істелген киім	1
<b>Жун (Шерсть)</b>	/	Қой терісінен тігілген тоқыма бұйымдары	3
<b>Киімді жылыту (Подогрев одежды)</b>	/	Құрғақ заттарды жылыту	4
<b>Уақыт бойынша кептіру (Сушка по времени)</b>	/	Уақытты теңшеумен кептіру циклі	-
<b>Ұқыпты (Деликатная)</b>	Шкафта кептіру	Іш киім	2
<b>Көлемді заттар (Объемные вещи)</b>	Экстра-құрғақ	Ауыр мақта	2
<b>Жейделер (Рубашки)</b>	Шкафта кептіру	Қысқа шалбар	4,5
<b>Спорттық (Спортивная)</b>	Шкафта кептіру	Спорттық киім	4,5
<b>Балалар киімі (Детская одежда)</b>	Экстра-құрғақ	Балалар киімі	4
<b>Жылдам 30 мин. (Быстрая 30 мин.)</b>	/	Тез кебетін заттарға белгіленген уақытпен кептіру циклі (1-2 синтетикалық немесе жеңіл мақта заттар)	4
<b>Мақта (Хлопок)</b>	Экстра-құрғақ	Мақта, пальто	9

### Жылу сорғысы технологиясы

Жылу алмастырғышпен конденсатты кептіргіш тиімді энергия тұтыну бойынша өте жақсы. Бұл стандартты жағдайларда анықталған бағдарлы мәндер. Мәндер жоғары және төмен кернеуге, матаның түріне, кептірілетін кірдің құрамына, матаның қалдық ылғалдылығына және жүктеме мөлшеріне байланысты көрсетілгеннен өзгеше болуы мүмкін.

Мақта / зығыр бағдарламасы	Айналдыру жылдамдығы айн / мин	Бастапқы қалдық ылғалдылығы %-бен	Уақыты сағ: мин	Энергия тұтыну кВт / сағ
Экстра-құрғақ 	1000	шамамен 60	4:40	2,34
Шафта кептіру 	1000	шамамен 60	4:29	1,98
Үтікпен кептіру 	1000	шамамен 60	3:18	1,62



### Экологиялық жауапты пайдалану

- ▶ Кірді кептіру машинасына салмас бұрын, оны мүмкіндігінше құрғатыңыз.
- ▶ Кептіру машинасын шамадан көп жүктемеңіз.
- ▶ Кірді кептіру машинасына салмас бұрын қағып-сілкіңіз.
- ▶ Кептірудің дұрыс бағдарламасын таңдаңыз. Кірдің қажет болғаннан ұзақ кептірілмегеніне көз жеткізіңіз.
- ▶ Кептіру машинасын тазартылған сүзгілермен қолданғаныңызға көз жеткізіңіз.

## 7.1 Крахмалданған кір

Крахмалданған кір барабанға крахмал қабығын қалдырады және кептіргішке жарамайды.

## 7.2 Толтырудың аз мөлшері

1,0 кг-нан аз мөлшерде «таймер» бағдарламасын таңдау керек, себебі құрғақ деңгейдің автоматты түрде сканерленуі тек дұрыс емес болуы мүмкін.

## 7.3 Ашық есік

Пайдаланбаған кезде есікті есікті ашықтырау қалдыру керек, сондықтан есік тығыздағышы шексіз күшінде қалады.

## 7.4 Барабанның ішкі жарығы

Құрылғыны қосқан кезде, барабанның ішкі жарығы әрқашан есік ашық кезде жанады.

## 7.5 Қызмет көрсетуге арналған қайырмалы қақпақ

Жұмыс кезінде көрсетуге арналған қайырмалы қақпақты әрқашан жабық екендігіне көз жеткізіңіз.

## 7.6 Мыжылғанға қарсы қорғаныс

Егер бағдарлама аяқталғаннан кейін кір алынбаса, мыжылып қалмас үшін барабан андасанда қозғалады. Мыжылтанға қарсы қорғаныс кезеңі шамамен 60 минут.

## 7.7 Үтіктеу керек болған кір

☞ ҮТІКПЕН КЕПТІРУ деңгеймен кептіру керек. Бұл қолмен немесе машинамен үтіктеуді жеңілдетеді.

## 7.8 Қалған уақыт

Бағдарламаның ұзақтығына келесі факторлар әсер етеді: матаның түрі, толтыру мөлшері, сіңіру қабілеті, қажетті кептіру деңгейі, сондай-ақ кір жуғыш машинаның ай-налу жылдамдығы. Бұл факторларды бағдарлама кезінде электроника тіркейді және қалған уақыт сәйкесінше түзетіледі.

## 7.9 АВТОМАТТЫ түрде жүктемені анықтау жүйесі

Бағдарлама іске қосылған кезде, бірнеше минуттан кейін дисплейде *Auto* пайда болады. Бұл жүктемені автоматты түрде анықтау жұмыстары жүріп жатқанын білдіреді. Датчиктер бағдарламаны аяқтаудың таңдалған уақытын анықтайды және бағалайды. Таңдалған бағдарламаға, жүктеме мөлшеріне, ылғалдылыққа және қоршаған орта температурасына байланысты жүктемені автоматты түрде анықтау кезеңі бағдарлама аяқталғанға дейін қалған уақытты көрсетпестен бірнеше минутқа немесе максималды жүктеме немесе үлкен заттар үшін бір сағатқа дейін созылуы мүмкін.

### 7.10 Өте үлкен бөліктер

... барабанға оралады. Егер қажетті кептіру деңгейге жете алмасаңыз, кірді босатып, уақыт бағдарламасымен (TIMER) қайта құрғатыңыз.

### 7.11 Ерекше ұқыпты (нәзік) маталар ұқыпты

Оңай сығымдайтын немесе пішінін жоғалтатын тоқыма, мысалы, жібек шұлықтарды, іш киімдерді және т. б. кептіргішке салуға болмайды. Нәзік заттарды кір жууға арналған қапқа салыңыз да, олардың кебуіне жол бермеңіз.

### 7.12 Джерси және трикотажды

маталардың апшуын болдырмау үшін ҮТІКТЕУГЕ ДАЙЫН күйде кептіру керек . Кейінгі созуды немесе қалыпқа тартуды орындау керек.

### 7.13 Акустикалық сигнал

Дыбыстық сигнал естіледі:

- ▶ су қоймасы толған кезде
- ▶ істен шыққан жағдайда

Сонымен қатар, акустикалық сигналды келесі жағдайларда таңдауға болады:

- ▶ бағдарламаның соңында
- ▶ батырманы басқанда
- ▶ бағдарлама селекторын бұрағанда

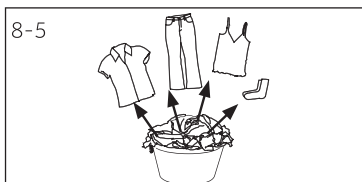
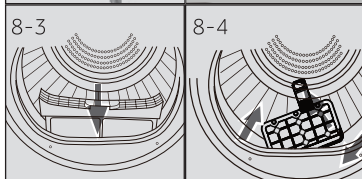
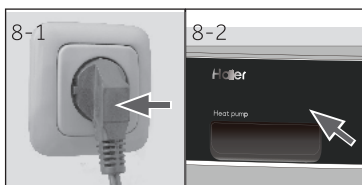

## 8.1 Құрылғыны дайындау

1. Құрылғыны қуат көзіне қосыңыз (220В – 240V ~ / 50Hz) (8-1 – Сурет) ОРНАТУ бөлімін де қараңыз.
2. Сенімді болыңыз:
  - ▶ су қоймасы бос және дұрыс орнатылғанына. (8-2 – Сурет).
  - ▶ түк сүзгісі таза және дұрыс орнатылғанына. (8-3 – Сурет).
  - ▶ конденсатор сүзгісі таза және дұрыс орнатылғанына (8-4 – Сурет).

## 8.2 Кірді дайындау

- ▶ Киімді матаға сәйкес сұрыптаңыз (мақта, синтетика, жүн және т.б.).
- ▶ Тек айналдырылған кірді құрғатыңыз.
- ▶ Кілттер, оттықтар және сіріңке сияқты үшкір немесе тұтанғыш заттардың қалталарын босатыңыз. Брошь сияқты қаттырақ сәндік заттарды алып тастаңыз.
- ▶ Нажағайларді және ілмектерді жауып, түймелердің тығыз тігілгендігіне көз жеткізіп, шұлықтар, белбеулер, емшекқап және т.б. сияқты ұсақ заттарды жууға арналған сөмкеге салыңыз.
- ▶ Төсек жайма, үстел шүберектерін және т.б. сияқты матаның үлкен бөліктерін жайып ашыңыз.
- ▶ Кір заттаңбасындағы нұсқауларды орындаңыз және тек машинада кептіруге болатын киімдерді кептіріңіз.



## Кеңестер:

- ▶ Ақ түсті киімдерді түрлі-түсті киімдерден ажыратыңыз.
- ▶ Үлкен заттарды, мысалы, төсек жапқыштарын, үстел маталарын және т.б. жайып ашыңыз.
- ▶ Төсек-орын мен жастыққаптарды кішкене бөліктер ішіне жиналмауы үшін түймелермен бекіту керек.
- ▶ Нажағайлар мен ілмектерді бекітіңіз, бос белдіктерді металл бөліктерсіз, алжапқыш байламдарсыз және т. б. бірге байлаңыз.
- ▶ Шұлықтар, белбеулер, емшекқап және т.б. сияқты ұсақ заттарды жууға арналған сөмкеге салыңыз.
- ▶ Барлық түймелердің тығыз тігілгеніне көз жеткізіңіз.
- ▶ Салмас бұрын, киімнің бос металл бөліктерін, мысалы, металл түймелер, емшекқап бантиктерін тігіңіз немесе алыңыз. Әйтпесе, мұндай бөліктер шу шығарып, барабанды зақымдауы мүмкін.
- ▶ Жеңіл күтімді зығыр матаны қатты кептірмеңіз. Мыжылу қаупі. Ауада соңғы кептіруге қалдырыңыз.
- ▶ Трикотаж (мысалы, футболкалар, іш киімдер) кейде кептіру кезінде созылады.  ҮТІКПЕН КЕПТІРУ кептіру деңгейін ғана қолданыңыз, содан кейін қалыпқа алыб қойыңыз.
- ▶ Алдын ала кептірілген, көп қабатты кір немесе соңғы кептіру үшін уақытша бағдарламаны (ТАЙМЕРДІ) таңдау керек.

**Жүктеу сілтемесі**

Төсек жайма (бір кісілік)	Мақта	Шамамен 800 г
Араластырылған матадан жасалған киімдер	/	Шамамен 800 г
Пенжектер	Мақта	Шамамен 800 г
Джинс шалбары	/	Шамамен 800 г
Комбинезон	Мақта	Шамамен 950 г
Пижама	/	Шамамен 200 г
Қысқа шалбар	/	Шамамен 300 г
Шұлықтар	Аралас маталар	Шамамен 50 г
Футболкалар	Мақта	Шамамен 300 г
Іш киім	Аралас маталар	Шамамен 70 г

**8.3 Құрылғыны жүктеу**

- ▶ Алдын ала сұрыпталған кірді босатыңыз және салыңыз.
- ▶ Шамадан тыс жүктемеңіз.
- ▶ Есікті мұқият жабыңыз. Ешқандай кірдің қысылып қалмағанына көз жеткізіңіз.

**8.4 Кірді алу және салу**

Кірді алу немесе салу үшін бағдарлама кез келген уақытта үзілуі мүмкін:

- ▶ Есікті ашыңыз. Цикл үзіледі.

Кірді алу немесе салу кезінде абай болыңыз! Барабанның немесе кірдің ішкі жағы ыстық болуы мүмкін, сондықтан күйіп қалу қаупі бар.

- ▶ Бағдарламаны жалғастыру үшін есікті жапқаннан кейін «Старт / Пауза» батырмасын басыңыз.

**НАЗАР АУДАРЫҢЫЗ!**

Тоқыма емес, сондай-ақ ұсақ, бекітілмеген заттар немесе өткір жиектері бар заттар жұмыс істемей қалуы және киім мен жабдыққа зақым келтіруі мүмкін.

**ЕСКЕРТУ!**

Кептіру циклі аяқталмай тұрып, кептіргішті ешқашан сөндірмеңіз, егер жылуды босату үшін барлық заттар тез алынып тасталмаса және жайылмаса.

**8.5 Кептіргішті жүктеу**

1. Кептіргішті шамадан тыс жүктемеу үшін кірді барабанға біркелкі салыңыз.
2. Қуат түймесін басып, кептіру машинасын қосыңыз (8-7-Сурет).





## Хабарлама

Мата жұмсартқыштары немесе соған ұқсас өнімдер өндірушінің нұсқауларында көрсетілгендей қолданылуы керек.

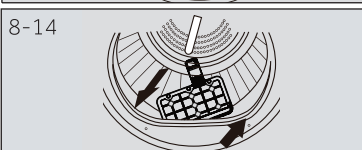
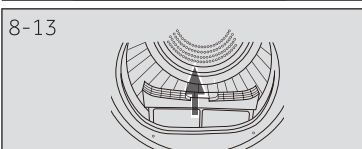
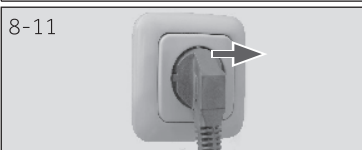
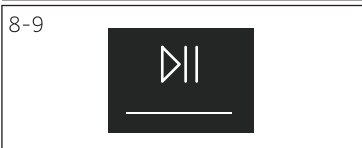
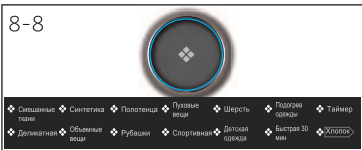

## 8.6 Бағдарламаны орнатыңыз және бастаңыз

1. Қажетті бағдарламаны таңдау үшін Ручка выбора программ (тұтқасын) бұраңыз (8-8-Сурет).
2. Температура, Кептіру деңгейі, Кешіктіру сияқты функцияларды орнатыңыз. Содан кейін кептіру циклды бастау үшін Бастау / Үзіліс түймесін басыңыз (8-9 – Сурет).

## 8.7 Кептіру циклдің аяқталуы

Кептіру циклі аяқталғаннан кейін кептіру машинасы автоматты түрде жұмысын тоқтатады. Дисплейде END шамамен 5 секунд ішінде көрінеді. кептіру машинасы есігін ашып, кірді алыңыз. Егер кір алынбаса, қатпарларды жою бағдарламасы автоматты түрде іске қосылады және дисплейде 0:00 көрсетіледі.

1. Қуат түймесін басу арқылы кептіру машинасын өшіріңіз (8-10-Сурет).
2. Кептіру машинасын розеткадан ажыратыңыз (8-11-Сурет).
3. Әр кептіру циклынан кейін су қоймасын босатыңыз (8-12-Сурет).
4. Әр кептіру циклынан кейін түк сүзгісін тазалаңыз (8-13-Сурет).
5. Конденсатор сүзгісін әр кептіру циклынан кейін тазалаңыз (8-14-Сурет).



## Хабарлама

- ▶ Кептіру кезінде заттардың барабанның айналуы кезінде бөліктердің шатасып кету қаупінсіз сөреге қойылғанына көз жеткізіңіз.
- ▶ Ылғал заттардың максималды салмағы: 1,5 кг.

### 8.8 Кептіргіш сәресін пайдалану

Кептіру сәресі кір жуғыш машинада кептіруге кеңес берілмейтін заттармен, мысалы, кроссовкалар, жемпірлер немесе нәзік іш киімдермен пайдалануға арналған.

1. Кептіргіштің есігін ашыңыз.
2. Барабанның бос екенін тексеріңіз.
3. Кептіргіш сәресін барабанға салыңыз.
4. Ілмектердің түк сүзгісінің тесігіне салынғанына және артқы барабанның тесігіне бекітілгеніне көз жеткізіңіз.

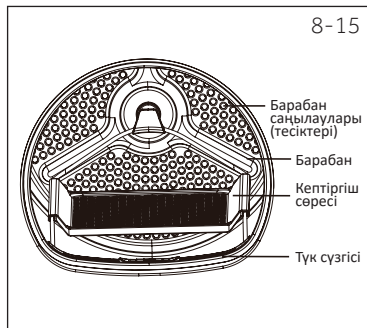

### Хабарлама

- ▶ Кептіргіште басқа киімдер болған кезде, бұл кептіргіш сәрені пайдаланбаңыз.

### Күтім кестесі

#### Жуу

Қалыпты процесте 95°C дейін жууға болады	Қалыпты процесте 60°C дейін жууға болады	Жұмсақ процесте 60°C дейін жууға болады
Қалыпты процесте 40°C дейін жууға болады	Жұмсақ процесте 40°C дейін жууға болады	Өте жұмсақ процесте 40°C дейін жууға болады
Қалыпты процесте 30°C дейін жууға болады	Жұмсақ процесте 30°C дейін жууға болады	Өте жұмсақ процесте 30°C дейін жууға болады
Қолмен жуу макс. 40°C	Жууға болмайды	

#### Ағарту

Кез келген ағартуға рұқсат етіледі	Тек оттегі / хлор емес	Ағартуға болмайды
------------------------------------	------------------------	-------------------

#### Кептіру

Барабанда қалыпты температурада кептіруге болады	Барабанда төмен температурада кептіруге болады	Кір жуғыш машинада кептіруге болмайды
Кептіру желісі	Жазық кептіру	

#### Үтіктеу

Максималды температурада 200°C дейін үтіктеңіз	Орташа температурада 150°C дейін үтіктеңіз	Төмен температурада 110°C дейін үтіктеу; бусыз (бүмен үтіктеу қайтымсыз зақым келтіруі мүмкін)
Үтіктеуге болмайды		

9-1

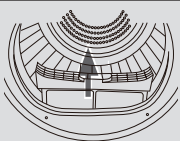

## 9.1 Түк сүзгісін тазалау

Әр кептіру циклынан кейін түк сүзгісін тазалаңыз.

1. Түк сүзгісін барабаннан алыңыз (9-1-Сурет).

9-2

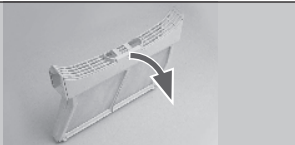

2. Түк сүзгісін ашыңыз (9-2-Сурет).

9-3

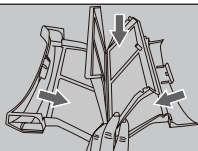

3. Түк сүзгісін түк қалдықтарынан тазалаңыз (Сурет 9-3).

9-4

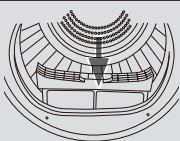

4. Тазартылған түктер сүзгісін кептіру машинасына орнатыңыз (9-4-Сурет).

9-5

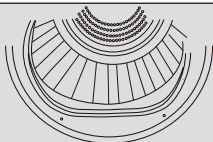

## 9.2 Конденсатордың сүзгісін тазарту

Әр кептіру циклынан кейін түк сүзгісін тазалаңыз.

1. Есікті ашыңыз.

9-6

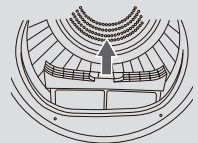

2. Түк сүзгісін корпустан шығарып алыңыз (9-6-Сурет).

9-7

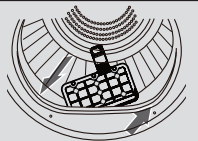

3. Ауа өткізгіштен конденсатор сүзгісін шығарыңыз (9-7-Сурет).

9-8

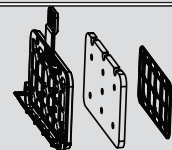

4. Губканы алып тастап, сүзгі торын қалдықтардан тазартыңыз (9-8-Сурет).

5. Губканы конденсатор сүзгісіне орнатыңыз.



## Хабарлама

Егер түк сүзгісі / конденсатор сүзгісі қатты ластанған болса, оны ағынды сумен тазартуға болады. Қолданар алдында оны толығымен құрғатыңыз.

### 9.3 Су қоймасын босатыңыз

Жұмыс кезінде бұл суға сұйылтылады, сосын ол су қоймасында жиналады. Әр кептіру циклынан кейін су қоймасын босатыңыз.

1. Түк сүзгісін корпустан шығарып алыңыз (9-9-Сурет).
2. Су қоймасын босатыңыз (9-10-Сурет).
3. Су қоймасын кептіру машинасына орнатыңыз (9-11-Сурет).



### Хабарлама

Суды ішу үшін де, тамақ өңдеу үшін де пайдаланбаңыз.

### 9.4 Кептіру машинасы

Кептіру машинасы және басқару панелінің сыртын дымқыл шүберекпен сүртіңіз. Құрылғыға зақым келтірмеу үшін органикалық еріткіш немесе коррозиялық затты қолданбаңыз.

### 9.5 Барабан

Біраз уақыт жұмыс істегеннен кейін, мата күтімі агенттері немесе судағы кальций барабанның ішкі жағында көрінбейтін пленка түзуі мүмкін. Оны кетіру үшін дымқыл шүберек пен аздап жуғыш затты қолданыңыз. Құрылғыға зақым келтірмеу үшін органикалық еріткіш немесе коррозиялық затты қолданбаңыз.

### 9.6 Буландырғыш

Егер конденсатор сүзгісінің артындағы буландырғыш лас болса, оны шаңсорғыштың көмегімен тазартуға болады. Буландырғышты тазалау кезінде оны зақымдамаңыз.

Көптеген туындаған проблемаларды өздігіңізден арнайы білімсіз шешуге болады. Ақаулықтар туындаған жағдайда, барлық ұсынылған мүмкіндіктерді тексеріңіз және сатудан кейінгі қызмет көрсету қызметіне жүгінбес бұрын төменде келтірілген нұсқаулыққа жүгініңіз. КЛИЕНТТЕРГЕ ҚЫЗМЕТ КӨРСЕТУДІ қараңыз.



## ЕСКЕРТУ!

- ▶ Техникалық қызмет көрсету алдында Техниканы өшіріңіз де, желілік шнурды розеткадан ажыратыңыз.
- ▶ Электротехникалық құралға электротехника бойынша білікті маман ғана қызмет көрсетуі тиіс, себебі қате жөндеу біршама жана зақымдануға әкелуі мүмкін.
- ▶ Зақымдалған қуат сымын қауіпті болдырмас үшін тек өндіруші, оның қызмет көрсету агенті немесе ұқсас біліктілігі бар адамдар ауыстыруы керек.

### Көрсетілген кодпен ақаулықтарды жою

Код	Себебі	Шешім
F2	Ағызымды (дренажды) сорғының қателігі.	Қызмет көрсету бөліміне хабарлаңыз.
F32 F33	Конденсатордың жылу сенсорының үзілуі немесе қысқа тұйықталуы.	Қызмет көрсету бөліміне хабарлаңыз.
F4	Барабандағы кірдің температурасы өзгермейді.	Қызмет көрсету бөліміне хабарлаңыз.
F5	Плата (тақта) мен дисплей арасындағы байланыс бұзылуы.	Қызмет көрсету бөліміне хабарлаңыз.
L0	Температура тым төмен.	Кептіргішті ауа температурасы 5 ° C-дан жоғары болған кезде қолданыңыз.
d00r	Есік жабық емес немесе есіктің құлпы істен шыққан.	Есікті жабыңыз немесе клиенттерге қызмет көрсету орталығына хабарласыңыз.

Егер қате кодтары қабылданған шаралардан кейін де пайда болса, құрылғыны өшіріңіз, электр қуатын өшіріңіз және клиенттерге қызмет көрсету орталығына хабарласыңыз.

## Кодтарды көрсетпестен ақаулықтарды жою

Мәселе	Мүмкін себептер	Ықтимал шешімдер
Кептіргіш машинасы жұмыс істемей тұр.	<ul style="list-style-type: none"> <li>Қуат көзіне нашар қосылу.</li> <li>Қуат ақаулығы.</li> <li>Кептіру бағдарламасы орнатылмаған.</li> <li>Құрылғы қосылмаған.</li> <li>Су қоймасы толған.</li> <li>Есік дұрыс жабылмаған.</li> </ul>	<ul style="list-style-type: none"> <li>Қуат көзіне қосылуды тексеріңіз.</li> <li>Қуат көзін тексеріңіз.</li> <li>Кептіру бағдарламасын орнатыңыз.</li> <li>Құрылғыны қосыңыз.</li> <li>Су қоймасын босатыңыз.</li> <li>Есікті дұрыс жабыңыз.</li> </ul>
Кептіру машинасы жұмыс істемейді және дисплейде <i>End.</i> көрсетеді.	<ul style="list-style-type: none"> <li>Кір бағдарламамен анықталған кептіру деңгейге жетті ме?</li> <li>Барабанда кір жоқ па?</li> </ul>	<ul style="list-style-type: none"> <li>Бағдарламаның баптауын сәйкестігін тексеріңіз.</li> <li>Барабанда кір бар-жоғын тексеріп алыңыз.</li> </ul>
Кептіру уақыты тым ұзақ және нәтижелері қанағаттанарлықсыз.	<ul style="list-style-type: none"> <li>Бағдарламаның баптауы дұрыс емес.</li> <li>Сүзгі бітелген.</li> <li>Буландырғыш бұғатталған.</li> <li>Кептіргіш машинасы шамадан көп жүктелген.</li> <li>Кір тым ылғалды.</li> <li>Желдету арнасы бұғатталған.</li> </ul>	<ul style="list-style-type: none"> <li>Бағдарламаның дұрыс орнатылғанына көз жеткізіңіз.</li> <li>Сүзгі торын тазалаңыз.</li> <li>Буландырғышты тазалаңыз.</li> <li>Кірдің мөлшерін азайтыңыз.</li> <li>Кептіру алдында кірді дұрыс айналдырыңыз.</li> <li>Желдету арнасын тексеріп, оны қоршаудан шығарыңыз.</li> </ul>
Дисплейде қалған уақыт тоқтайды немесе өтеді.	<p>Қалған уақыт келесі факторларды ескере отырып үнемі түзетіледі:</p> <ul style="list-style-type: none"> <li>Кірдің түрі.</li> <li>Жүктелген саны.</li> <li>Кірдің ылғалдылық дәрежесі.</li> <li>Қоршаған орта температурасы.</li> </ul>	Автоматты реттеу – бұл қалыпты жұмыс.

## 11.1 Дайындық

- ▶ Барлық қаптама материалдарды алып тастаңыз. Қаптаманы ашқан кезде су тамшылары көрінуі мүмкін. Бұл қалыпты құбылыс зауыттық су сынақтарының нәтижесі болып табылады.
- ▶ Полистирол негізін қоса, барлық қаптама материалдарын алып тастаңыз.



### Хабарлама

Қаптаманы қоршаған ортаға зиян тигізбейтін тәсілмен тастаңыз. Жоюдың қазіргі әдістері туралы ақпарат алу үшін сатушыға немесе жергілікті билік органдарына хабарласыңыз.



### ЕСКЕРТУ!

Тасымалдау мен орнатудан кейін кептіргішті қолданар алдында екі сағатқа қалдыру КЕРЕК.

## 11.2 Тасымалдау және күту уақыты

Құралды тек көлденең күйде тасымалдаңыз. Күтімді қажет етпейтін жақпа май компрессор ішіндегі капсулада орналасқан. Көлденең тасымалдау уақытында бұл май құбыр желісінің жабық жүйесі арқылы өтуі мүмкін. Құрылғыны қуат көзіне қоспас бұрын, май қайтадан капсулаға түсіп кетуі үшін 2 сағат күту керек.



### 11.3 Техниканы тегістеу

Құрылғыны тегіс және қатты жерге қою керек. Аяқтарды қажетті деңгейге қойыңыз (11-1-Сурет).

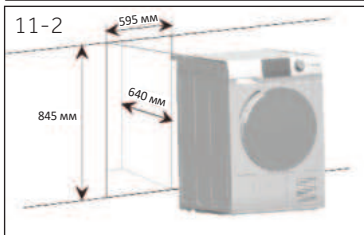

### 11.4 Үстелдің үстіңгі тақтайына орнату

Ойықтың өлшемдері кем дегенде өлшемдерге сәйкес келуі керек (11-2-Сурет).

1. Құрылғыны ұяға (гнездоға) жақын қойыңыз. Барлық қосылыстарға оңай қол жетімді және жұмыс істейтіндігіне көз жеткізіңіз.
2. Тұрақты, тіпті позицияны алу үшін барлық аяқтарды дәл реттеңіз.
3. Құрылғыны ойыққа абайлап орнатыңыз.
4. Желдетудің жеткіліктілігіне назар аударыңыз.



### 11.5 Электрлік қосылу

Әрбір қосу алдында тексеріңіз:

- ▶ қуат көзі, розетка және сақтандырғыш зауыттық тақтайшаға сәйкес келеді.
- ▶ Розетка жерге тұйықталған және бірнеше штепсельдік вилкасы немесе ұзартқыштары жоқ
- ▶ штепсельдік вилка мен розетка қатаң түрде сәйкес келеді.

Ашаны розеткаға қосыңыз. (11-3-Сурет).



### ЕСКЕРТУ!

Егер қуат сымы зақымдалған болса, қауіпті жағдай тұғызбас үшін оны қызмет көрсету агенті (кепілдік картасын қараңыз) ауыстыруы керек.

### 11.6 Есіктің орнын өзгерту (Тек 8/9 кг модельдер үшін)

- ▶ Бастамас бұрын, кептіргішті электр желісінен ажыратыңыз.
- ▶ Бояуды тырнап алмау үшін бөлшектерді абайлап ұстаңыз.
- ▶ Есіктер үшін тырналмайтын жұмыс бетін қамтамасыз етіңіз.
- ▶ Сізге қажет құралдар: Филлипстің крест тәрізді бұрағышы.
- ▶ Сіз бастағаннан кейін шкафты есік кері бағытта ашылғанша жылжытпаңыз.
- ▶ Бұл нұсқаулар ілмектерді оң жағынан сол жаққа ауыстыруға арналған. Егер сіз олар-ды қайтадан оң жаққа ауыстырғыңыз келсе, сол нұсқауларды орындаңыз және сол және оң жақтағы барлық сілтемелерді ауыстырыңыз.

#### 1. Есіктің жинағын алыңыз.

Есікті ашыңыз. Ілмекті / есікті кептіргіш жиынтығымен бірге ұстайтын екі бұранданы бұрап алыңыз. Топсаны /есіктің түйінін абайлап қойыңыз (11-4-Сурет).

#### 2. Ішкі есікті алыңыз, бұраңыз және ауыстырыңыз.

Ішкі есікті сыртынан бекітетін сегіз жапсырмалар мен бұрандаларды алыңыз. Ішкі есікті алыңыз, оны 180° бұраңыз және сол сегіз бұрандалар мен жапсырма-ларды сыртқы есікке қайта орнатыңыз (11-5-Сурет).

#### 3. Есіктің құлпын және бекіткіш тақтайшасын алыңыз, бұраңыз және ауыстырыңыз.

Бекіткіш тақтайшасын ұстап тұрған екі бұранданы бұрап алыңыз, содан кейін есіктің бір бұрандасын бұрап, төмен қарай итеріп, құлыпты 180°-қа бұрап алыңыз да, оны қарама-қарсы жаққа орнатыңыз сол сегіз бұрандалар мен жапсырмалар (11-6-Сурет).

#### 4. Ілмек / есік түйінін бұраңыз және ауыстырыңыз.

Бекіткіш тақтайшасын ұстап тұрған екі бұранданы бұрап алыңыз, содан кейін есіктің бір бұрандасын бұрап, төмен қарай итеріп, құлыпты 180°-қа бұрап алыңыз да, оны қарама-қарсы жаққа орнатыңыз сол сегіз бұрандалар мен жапсырмалар (11-7-Сурет).

### 11.7 Кір Жуу-кептіру құбыры

Кептіру машинасын бағанға (үстіңгі), үстіңгі қақпақтың тереңдігі кемінде 45 см және ені 59,5 см болатын Naier кір жуғыш машинасына орнатуға және СК-1/СКС-1 үлгісіндегі Naier қосқыш элементін пайдалануға рұқсат етіледі (11-8-Сурет). Бұл үшін барлық кір жуғыш машина қолайлы емес. Бағанға орнатуға жарамды кір жуғыш машиналар мен қосқыш элементтердің модельдерінің нақты тізімін Naier ақпарат орталығынан білуге болады.

Өндіруші/импорттаушы/сатушы кептіргіш машинаның бағанына сәйкес келмейтін сауда маркасын, тереңдігі мен ені және/немесе басқа үлгідің қосқыш элементін пайдалана отырып орнатқан кезде материалдық немесе өзге де жауапкершілікке тартылмайды.

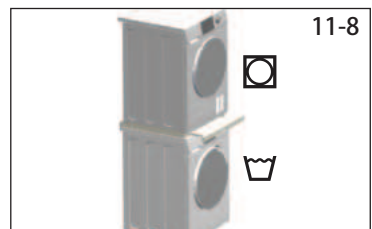
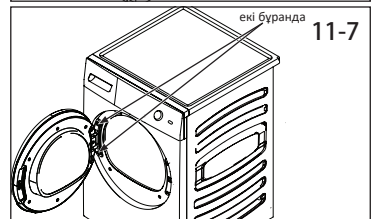
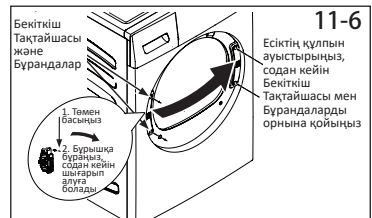
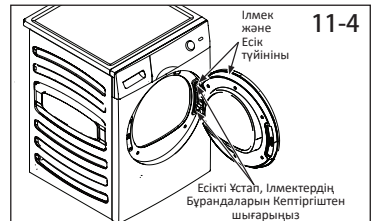

## Қосымша деректер

Қуат көзі – кернеу / ток / қуат тұтыну	220-240 В ~ 50 Гц/10 А/550 Вт
Қоршаған ортаның рұқсат етілген температурасы	от 5°С до 35°С
Фторланған парниктік газ	Гидрогенфторкөміртек-134а
Көлемі	0.26 кг
ЖЖӘ (Жаһандық жылыну әлеуеті)	1430
CO <sub>2</sub> эквиваленттік тоннасы (тонналары)	0,37

## Өнім ауқымы

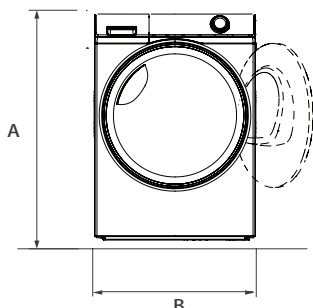

АЛДЫНАН ҚАРАҒАНДАҒЫ КӨРІНІС

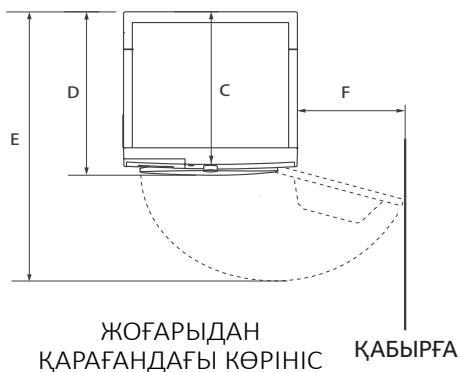

ЖОҒАРЫДАН ҚАРАҒАНДАҒЫ КӨРІНІС  
ҚАБЫРҒА

ӨНІМ АУҚЫМЫ	HD90-A2979 / HD90-A2979S
A Өнімнің жалпы ұзындығы мм	845
B Өнімнің жалпы ені мм	595
C Өнімнің жалпы тереңдігі (негізгі басқару қалқаны өлшеміне) мм	600
D Өнімнің жалпы тереңдігі мм	675
E Есіктің ашылу тереңдігі мм	1135
F Есіктен іргелес қабырғаға дейінгі ең аз қашықтық мм	250

Примечание: Точная высота приобретенной вами модели сушилки зависит от того, насколько далеко выдвинуты ножки от основания устройства. Место установки сушилки должно быть как минимум на 40 мм шире и на 20 мм глубже ее габаритных размеров.

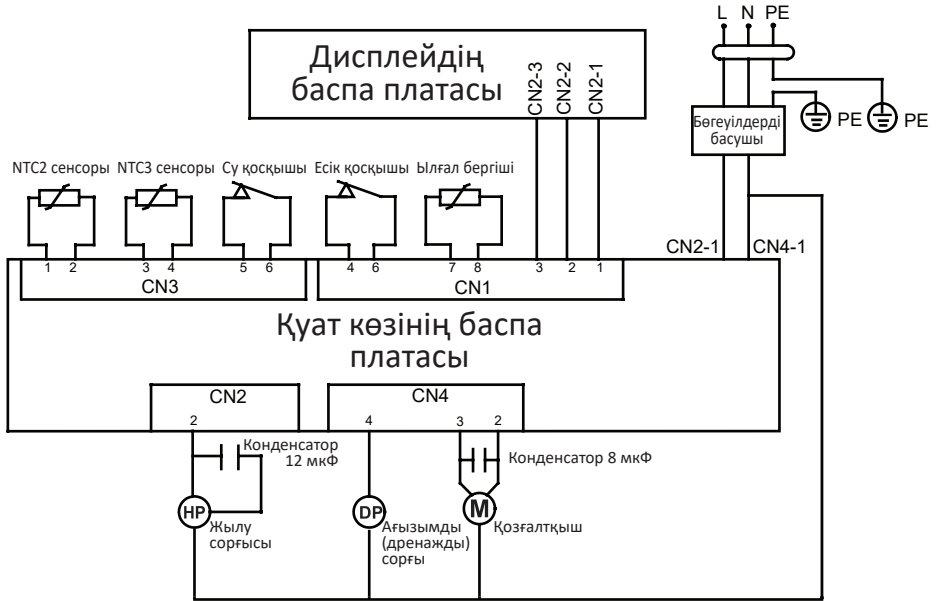

## Клиенттерді қолдау қызметі

Нуге компаниясының тұтынушыларға қолдау көрсету қызметіне, сондай-ақ түпнұсқалық қосалқы бөлшектерді пайдалануға кеңес береміз. Егер сіздің тұрмыстық техникамен қиындықтарыңыз болса, алдымен «Ақауларды жою» бөлімін оқып шығыңыз.

Егер де сіз проблемаңыздың шешімін таба алмаған болсаңыз, мынаған жүгініңіз:

- біздің ресми дилерімізге немесе
- колл-орталыққа қоңырау шалыңыз:

8-800-070-01-29 (PK),

— [www.haieronline.kz](http://www.haieronline.kz) сайтына кіріңіз, онда сіз қызмет көрсету туралы сұрау жібере аласыз және жиі қойылатын сұрақтарға жауап таба аласыз.

Қызмет көрсету орталығына хабарласқан кезде, төмендегі ақпаратты дайындаңыз, ол сіз төлтеушінің атына және тексеруге болады:

Улгісі \_\_\_\_\_

Сериялық нөмірі \_\_\_\_\_

Сатылған күні \_\_\_\_\_



Сонымен қатар, кепілдігінің және сатылғаны туралы құжаттардың болуын тексеріңіз.

Маңызды! Құралда сериялық нөмірінің болмауы өндіруші үшін құралды сәйкестендіруді және нәтижесінде кепілдік қызмет көрсетуді мүмкін емес етеді. Құралдан зауыттық сәйкестендіру тақтайшаларын алып тастауға тыйым салынады. Зауыттықтақтайшалардың болмауы кепілдік міндеттемелерді орындаудан бастартуға себеп болуы мүмкін.

Осы құжатқа алдын ала ескертусіз бір өзгерістердің енгізілуі мүмкін.

Өндіруші бұдан әрі ескертусіз бұйымның дизайны мен жабдықтарына өзгерістер енгізуге құқылы.

Өнімді онда көрсетілген белгілерге сәйкес бастапқы орауышына тасымалдау және сақтау керек.

Жүктеу, түсіру және тасымалдау кезінде абай болыңыз.

Көлік құралы және коймасы сақтау өнімді атмосфералық жауын-шашыннан және механикалық зақымданудан қорғауы керек.

## КЕПІЛДІК ШАРТТАРЫ

### Құрметті сатып алушы!

Haier корпорациясы мына мекенжай бойынша орналасқан: таңдауыңыз үшін алғыс айтады білдіреді және пайдалану ережелерін ұстанған кезде осы бұйымның жоғары сапасы мен мінсіз жұмыс атқаратындығына кепілдік береді. Тұрмыста пайдалану үшін арналған тұрмыстық бұйымның жұмысқа жарамды ресми мерзімі: бұйым кесімді тұтынушыға табысталған күннен бастап теледидарларға, микротолқынды пештер — 5 жыл, жыл, шаңсорғыштарға — 4 жыл, қалған тауарларға — 7 жыл. Өнімнің жоғары сапасын ескере отырып, нақты қызмет ету мерзімі ресми қызмет ету мерзімінен әлдеқайда ұзағырақ болуы мүмкін. Қызмет ету мерзімі аяқталғаннан кейін профилактикалық жұмыстарды жүргізу үшін және ұсынымдар алу үшін Авторландырылған сервистік орталыққа жүгінуіңізді сұраймыз. Барлық өнім пайдалану шарттарын ескере отырып өндірілген және Еуразиялық экономикалық (кедендік) одақтың техникалық регламенттерінің талаптарына сәйкес келеді.

Түсінбеушіліктерді болдырмау үшін сатып алу кезінде пайдалану құжаттамасы мен кепілдік шарттарын мұқият оқып шығуыңызды сұраймыз. Осы бұйым тұрмыстық мақсаттағы техникалық күрделі тауар болып табылады. Егер Сіз сатып алған бұйым арнайы орнатуды және іске қосуды талап еткен болса, Біз сізге Haier уәкілетті қызмет көрсету орталығына хабарласуды ұсынамыз.

Haier корпорациясы бұйымның ақаулары анықталған жағдайда қолданыстағы тұтынушылардың құқықтарын қорғау жөніндегі заңнамамен, басқа нормативтік актілермен белгіленген тұтынушылардың талаптарын қанағаттандыру жөніндегі міндеттемелерді өзіне қабылдағанын растайды. Бірақ Haier корпорациясы төменде аталған шарттарды сақтамаған жағдайда кепілдікті де, де бас тарту құқығын өзіне қалдырады.

### Кепілдікті және шарттары

Haier корпорациясы тауарды тұтынушыға табыстап берген күннен бастап 12 ай\* кепілдікті мерзімді белгілейді. Ұқымал түсінбестікке жол бермеу үшін бұйымды сатқан кезде оған қоса берілетін құжаттарды (тауар чегі, кассалық чек, пайдалану құжаттамасы) қолдану мерзімі ішінде сақтаңыз.

Кепілдікті тек уәкілетті Haier қызмет көрсету орталықтары көрсетеді. Уәкілетті қызмет көрсету орталықтарының толық тізімін алу үшін келесі нөмірлерге қоңырау шалу арқылы Haier байланыс орталығына хабарласыңыз:

**8 (800) 070-01-29** — Қазақстаннан келген тұтынушылар үшін (Қазақстан өңірлерінен тегін қоңырау шалу)

немесе <https://haieronline.kz/> сайтында немесе [support-kz@haieronline.kz](mailto:support-kz@haieronline.kz) электрондық поштасында.

Уәкілетті қызмет көрсету орталықтары өзгеруі мүмкін, толық ақпарат алу үшін Haier байланыс орталығына хабарласыңыз.

### Кепілдікті көрсету ақаулары келесі салдарынан туындаған бұйымдарға таратылмайды:

- тұтынушының тауарды пайдалану, сақтау және/немесе тасымалдау шарттары мен ережелерін бұзу;
- бұйымды дұрыс орнатпау және/немесе іске қосу;
- тоңазыту контурымен және электрлік қосылыстармен жұмыс технологияларын бұзу, сондай-ақ Бұйымды монтаждау үшін құжаттармен расталған, тиісті біліктілігі болмаған тұлғаларды тарту;
- пайдалану құжаттамасында талап етілгендей, Тауарға уақтылы қызмет көрсетілмеуі;
- суқұбыр желісіндегі артық немесе жеткіліксіз қысым;
- бұйымның осы түріне сәйкес келмейтін жуғыш құралдарды қолдану, сондай-ақ жуғыш құралдардың мөлшерлемесін асып кету;
- бұйымды тағайындалмаған мақсаттарында пайдалану;
- үшінші тұлғалардың әрекеттері: уәкіл етілмеген тұлғалармен жөндеу немесе өндірушімен санкцияланбаған құрылмалық немесе сұлбалық техникалық өзгерістерді енгізу;
- Стандарттардан және желілерді қуаттаушы нормалардан ауытқу;
- еңсерілмейтін күштердің әрекеттері (апат, өрт, найзағай және т.б.);
- жазатайым оқиғалар, тұтынушының немесе үшінші тұлғалардың қасақана немесе абайсыз әрекеттері;
- егер бұйым ішіне бөгде заттар, сұйықтықтар, жәндіктер, жәндіктердің тіршілігі ету өнімдері түскеннен ақаулар анықталған болса;
- су жылытқыштың сумен толтырылмаған / толық толтырылмаған бөгіс қосу салдарынан термоқорғаныстың іске қосылуы.

### Кепілдікті көрсету келесі жұмыс түрлеріне таратылмайды:

- бұйымды пайдалану жерінде орнату және іске қосу;
- тұтынушыға бұйымды пайдалану жерінде нұсқалама және кеңес беру;
- бұйымды сырттан немесе ішінен тазарту.

### Төменде аталған шығыс материалдар мен аксессуарлар кепілдікті көрсетуге жатпайды:

- желдеткіштерге арналған сүзгілер;
- кір жуғыш / ыдыс жуғыш машиналар үшін суды жеткізуге / ағызуға арналған сүзгілер, құбыршекттер;
- шаңсорғыштарға арналған құбыршекттер, түтіктер, қылшақтар, қондырмалар, шаңжинағыштар;
- қысқа толқынды пештерге арналған төрелкелер, істіктер, ыдыстар мен тіреуіштер;
- сүзгілер, иісті сіңіріштер, ләмпішкелер, сөрелер, жәшіктер, тіреуіштер және тағамдарды тоңазытқышта сақтауға арналған өзге сыйымдылықтар;
- басқару пульттері, аккумуляторлық батареялар, қуаттандыру элементтері, сыртқы қуаттандыру блоктары және зарядтау құрылғылары;
- бұйымға қоса берілетін құжаттама.

Бұйымға мерзімді қызмет көрсету (сүзгілерді ауыстыру және т.б.) тұтынушының қалауы бойынша қосымша төлеу арқылы жүргізіледі.

**Маңызды!** Аспапта сериялық нөмірінің болмауы Өндірушіге аспапты сәйкестендіру мүмкіндігін бермейді және осы салдарынан оған қызмет көрсету мүмкіндігі болмайды. Аспапта зауыттық сәйкестендіруші маңдайшаларды алып тастауға тыйым салынады. Зауыттық маңдайшаларының зақымдалуы немесе болмауы кепілдікті міндеттемелерден бас тартудың себебі болуы мүмкін.

\* Кір жуатын / кептіретін / ыдыс жуатын машинаның инверторлық моторына, тоңазытқыш / мұздатқыштың инверторлық компрессорына, кептіретін машинаның компрессорына кепілдік мерзімі - тауар Тұтынушыға берілген күннен бастап 12 жыл. Кір жуатын/кептіретін машинаның тура жетекті моторына (статор, ротор) шексіз кепілдік беріледі.

Изготовитель:  
«Haier Overseas Electric Appliances Corp. Ltd.»,  
Room S401, Haier Brand building, Haier Industry  
park Hi-tech Zone, Laoshan District, Qingdao,  
China

Өндіруші:  
«Haier Overseas Electric Appliances Corp.  
Ltd.», Рүм S401, Хайер бренд билдинг, Хайер  
индастри парк Хай-тек зон, Лаошан дистрикт,  
Циндао, Қытай

Уполномоченная организация/ импортер:  
ООО «ХАР», 121099, город Москва, Новинский  
бульвар, дом 8, этаж 16, офис 1601.  
Тел.: 8-800-250-43-05, адрес эл. почты:  
info@haierrussia.ru

Қазақстан Республикасындағы уәкілетті ұйым/  
импорттаушы: «Хайер Мидл Эйжа» ЖШС,  
050000, Алматы қаласы, Медеу ауданы,  
Достық даңғылы, 210 ғимарат.  
Тел.: 8-800-070-01-29, эл.поштананың  
мекенжайы: support-kz@haieronline.kz

Уполномоченная организация в Республике  
Казахстан: ТОО «Хайер Мидл Эйжа», 050000,  
город Алматы, Медеуский район, Проспект  
Достык, дом 210.  
Тел.: 8-800-070-01-29, адрес эл. почты:  
support-kz@haieronline.kz

Сделано в Китае  
Қытайда жасалған

Дата изготовления  
и гарантийный срок указаны  
на этикетке устройства

Шығарылған күні  
және кепілдік мерзімі  
құрылғының заттаңбасында  
көрсетілген



HD90-A2979 /HD90-A2979S

**Haier**



0180501365